

Accuphase

INTEGRATED STEREO AMPLIFIER

E-350

INSTRUCTION MANUAL
MODE D'EMPLOI
BEDIENUNGSANLEITUNG
GEBRUIKSAANWIJZING
MANUALE DELLE ISTRUZIONI



Please read this manual and the separate Important Safety Instructions thoroughly before use, and retain these documents for future reference.

Lire attentivement ce manuel et les consignes de sécurité importantes avant l'utilisation de cet appareil et conserver ces documents afin de pouvoir y recourir ultérieurement.

Bitte lesen Sie sich diese Bedienungsanleitung und die beigefügten wichtigen Sicherheitshinweise vor der Inbetriebnahme des Gerätes sorgfältig durch und bewahren Sie diese Dokumente auf, um später jederzeit darauf zurückgreifen zu können.

Lees deze gebruiksaanwijzing en de belangrijke veiligheidsinstructies in hun geheel door en bewaar beide documenten voor eventuele naslag in de toekomst.

Leggete attentamente sia questo manuale che le Importanti istruzioni di sicurezza separate prima dell'uso e conservate questa documentazione per ogni futuro riferimento.

ENGLISH

Thank you for purchasing this Accuphase product, which is another manifestation of our efforts to create the highest quality audio components. The strictest control was exercised throughout the entire manufacturing process in producing this component – from basic research, the selection of each part, assembly, testing, data recording, up to packing and shipping – so that we supply a product with every confidence that it will provide full satisfaction and pride in ownership.

We are pleased to heartily welcome you to the fast-growing Accuphase circle of distinguished audio enthusiasts and devotees of true sound.

FRANÇAIS

Nous vous remercions d'avoir fait l'achat de cet appareil Accuphase que nous vous présentons à titre d'illustration de nos efforts dans la fabrication de composants audio aux critères haute fidélité les plus élevés. Le montage de cet appareil est assuré avec les plus grands soins sous les plus rigoureux critères de qualité appliqués à tous les niveaux de la production ; de l'étude fondamentale au choix délicat des composants, en passant par l'assemblage, les essais, les résultats d'enregistrement, l'emballage et l'expédition. Ceci nous donne l'assurance de vous envoyer un appareil parfait à tous points de vue, qui vous donnera entière satisfaction et dont vous serez fier d'être le possesseur.

Nous vous souhaitons la bienvenue dans le cercle grandissant des propriétaires d'appareils Accuphase, des vrais audiophiles qui savent faire la différence.

DEUTSCH

Wir danken Ihnen, dass Sie sich für dieses Accuphase-Produkt entschieden haben. Sie können versichert sein, dass unsere Mitarbeiter bei der Herstellung dieses Bausteins strengster Qualitätskontrolle besondere Beachtung schenken. Dasselbe gilt für den gesamten Herstellungsprozess von der Grundlagenforschung, Wahl der einzelnen Teile, Montage, Prüfung, Datenaufzeichnung bis zur Verpackung und zum Versand, so dass wir unsere Hifi-Bausteine mit der Überzeugung liefern können, dass diese hinsichtlich Klangqualität und Verarbeitung strengsten Ansprüchen genügen.

Wir begrüßen Sie im schnell wachsenden Accuphase-Kreis anspruchsvoller Musikliebhaber und Anhänger echter High Fidelity.

NEDERLANDS

Hartelijk dank voor het aanschaffen van dit hoogwaardige Accuphase-product. U kunt ervan overtuigd zijn dat dit product tijdens zijn vervaardiging voortdurend onderhevig was aan de strengste kwaliteitscontrole. Dit geldt voor iedere stap in het productieproces – voorafgaande research, selectie van de onderdelen, assemblage, testen, doormeten, verpakken en versturen – zodat wij er het volste vertrouwen in hebben dat dit product u volledige voldoening zal schenken.

Wij heten u verder van harte welkom in de snel groeiende Accuphase-kring van audiofanaten.

ITALIANO

Vi ringraziamo per l'acquisto di questo prodotto Accuphase, un'ulteriore manifestazione dei nostri sforzi di creare componenti audio della massima qualità. Durante ogni fase della sua fabbricazione – dalla progettazione, selezione di ogni parte, montaggio, collaudo e registrazione dati, fino all'imballaggio e alla spedizione – esso è stato sottoposto ai più rigorosi controlli di qualità, in modo da poter garantire un prodotto di Vostra piena soddisfazione che sarete fieri di possedere.

Siamo lieti di accoglierVi nel sempre crescente circolo Accuphase, composto dai più esigenti appassionati audio e alta fedeltà.

Contents

WARNING / Accessories.....	2
Naming of Parts.....	3
Connection Diagram.....	4
Parts and Functions.....	5, 6
Operation.....	7 - 9
Option Boards / Optional Cables.....	10, 11
Remote Control.....	12
Troubleshooting.....	12
Guaranteed Specifications.....	53
Performance Graphs.....	54
Block Diagram.....	55

Table des matières

AVERTISSEMENT / Accessoires.....	2
Nomenclature.....	3
Schéma de connexion.....	4
Pièces et fonctions.....	13, 14
Fonctionnement.....	15 - 17
Cartes optionnelles / Câbles optionnels.....	18, 19
Télécommande.....	20
Localisation des pannes.....	20
Spécifications garanties.....	53
Courbes des résultats.....	54
Schéma simplifié.....	55

Inhalt

WARNUNG / Zubehör.....	2
Bezeichnung der Teile.....	3
Anschlussdiagramm.....	4
Bauteile und Funktionen.....	21, 22
Bedienung.....	23 - 25
Zusatzplatinen / Optionale Kabel.....	26, 27
Fernbedienung.....	28
Fehlersuche.....	28
Garantierte technische Daten.....	53
Leistungskurven.....	54
Blockschaltbild.....	55

Inhoudsopgave

WAARSCHUWING / Accessoires.....	2
Benaming van de onderdelen.....	3
Verbindingsdiagram.....	4
Onderdelen en functies.....	29, 30
Bedienung.....	31 - 33
Optionele kaarten / Optionele kabels.....	34, 35
Afstandsbediening.....	36
Oplossing van problemen.....	36
Gegarandeerde technische gegevens.....	53
Prestatiecurves.....	54
Blokschema.....	55

Sommario

AVVERTIMENTO / Accessori.....	2
Nomenclatura dei componenti.....	3
Schema dei collegamenti.....	4
Parti e funzioni.....	37, 38
Funzionamento.....	39 - 41
Schede opzionali / Cavi opzionali.....	42, 43
Telecomando.....	44
Localizzazione dei guasti.....	44
Specifiche garantite.....	53
Curve delle prestazioni.....	54
Diagramma a blocchi.....	55

About the mark

This mark indicates an important instruction that must be observed to prevent the possibility of death or injury to persons or severe damage to the unit. To ensure safe use of the product, make sure that such instructions are fully understood and observed.



WARNING:

Disregarding instructions bearing this mark incurs the risk of death or severe injury.

CAUTION:

Disregarding instructions bearing this mark incurs the risk of light injury or damage to the product.

ENGLISH

A propos du signe

Ce signe indique une instruction importante qui doit être respectée pour éviter d'entraîner des blessures graves ou mortelles ou d'endommager sérieusement l'appareil. Pour une utilisation du produit en toute sécurité, s'assurer de bien comprendre les instructions et de les respecter.



AVERTISSEMENT :

Ne pas respecter les instructions accompagnées de ce signe risque d'entraîner la mort ou des blessures graves.

ATTENTION :

Ne pas respecter les instructions accompagnées de ce signe risque d'entraîner des blessures légères ou d'endommager le produit.

FRANÇAIS

Wissenswertes über das Zeichen

Dieses Zeichen weist auf wichtige Anweisungen hin, deren Nichtbeachtung möglicherweise lebensgefährlich ist bzw. Verletzungen oder schwerwiegende Geräteschäden verursachen kann. Stellen Sie für eine sichere Verwendung dieses Gerätes sicher, dass diese Anweisungen sowohl vollständig verstanden als auch befolgt werden.



WARNUNG:

Eine Nichtbeachtung der mit diesem Zeichen gekennzeichneten Anweisungen kann lebensgefährlich sein und schwere Verletzungen verursachen.

VORSICHT:

Eine Nichtbeachtung der mit diesem Zeichen gekennzeichneten Anweisungen kann leichte Verletzungen oder Geräteschäden verursachen.

DEUTSCH

Het teken

Dit teken wijst op een belangrijke richtlijn die moet worden gevolgd om het risico op dood, letsels of ernstige schade aan het toestel te vermijden. Deze richtlijnen moeten volledig worden begrepen en gevolgd om een veilig gebruik van dit toestel te verzekeren.



WAARSCHUWING:

Niet-naleving van richtlijnen voorafgegaan door dit symbool kan leiden tot de dood of tot ernstige letsels.

OPGELET:

Niet-naleving van richtlijnen voorafgegaan door dit symbool kan leiden tot lichte letsels of schade aan het product.

NEDERLANDS

Informazioni sul simbolo

Questo simbolo indica importanti istruzioni che vanno seguite onde evitare il rischio di lesioni mortali o gravi alle persone o gravi danni all'unità. Per assicurare un uso sicuro del prodotto, assicuratevi che tali istruzioni siano capite e osservate in maniera assoluta.



AVVERTIMENTO:

L'inosservanza delle istruzioni che recano questo simbolo e questa dicitura comporta rischi di lesioni gravi o addirittura mortali.

ATTENZIONE:

L'inosservanza delle istruzioni che recano questo simbolo e questa dicitura comporta rischi di lesioni non gravi o danni materiali al prodotto.

ITALIANO

! WARNING

Before starting to use the unit, carefully read the separate *Important Safety Instructions* to ensure correct use.

- Be sure to connect the power cord of the E-350 only to an AC outlet rated for the voltage shown on the rear panel.
- Never use any other power cord except the supplied cord.
- Be sure to connect the power cord only to an AC outlet with protective earthing connection.
- Opening the unit is dangerous.
- Do not place the unit in an enclosed rack without any means of fresh air ventilation. Otherwise it could overheat, resulting in the risk of fire and damage to the unit.
- To reduce the risk of fire or electric shock, do not expose the unit to rain or moisture.

! AVERTISSEMENT

Avant de commencer à utiliser l'appareil, lire attentivement les *Consignes de sécurité importantes* pour garantir une bonne utilisation.

- S'assurer de brancher le cordon d'alimentation du E-350 uniquement sur une prise CA correspondant à la tension indiquée sur le panneau arrière.
- Ne jamais utiliser d'autre cordon d'alimentation que celui fourni.
- Veiller à ne brancher le cordon d'alimentation qu'à une prise CA reliée à la terre.
- Il est dangereux d'ouvrir l'appareil.
- Ne pas placer l'appareil dans une étagère fermée sans ventilation. Sinon il risque de surchauffer, de provoquer un incendie et d'être endommagé.
- Afin de réduire les risques d'incendie et d'électrocution, ne pas exposer cet appareil à la pluie ou à l'humidité.
- Afin d'assurer une dissipation correcte de la chaleur, laisser suffisamment d'espace (au moins

! WARNUNG

Lesen Sie vor der Inbetriebnahme des Gerätes bitte die separaten *Wichtigen Sicherheitshinweise*, um eine ordnungsgemäße Verwendung sicherzustellen.

- Schließen Sie das Netzkabel des E-350 ausschließlich an eine Wechselstrom-Netzsteckdose mit der auf der Rückseite des Gerätes angegebenen Spannung an.
- Verwenden Sie niemals ein anderes als das im Lieferumfang enthaltene Netzkabel.
- Schließen Sie das Netzkabel ausschließlich an eine Wechselstrom-Netzsteckdose mit einem Schutz-Erdungsanschluss an.
- Das Öffnen des Gerätes ist gefährlich.
- Stellen Sie das Gerät niemals in einem geschlossenen Regal ohne Frischluftzufuhr auf. Andernfalls könnte es sich überhitzen, was zum Entstehen eines Brandes oder einer Beschädigung des Gerätes führen könnte.
- Um das Risiko eines Brandes oder eines elektrischen Schlages zu verringern, setzen Sie das Gerät weder Regen noch Feuchtigkeit aus.

! WAARSCHUWING

Lees voor gebruik de afzonderlijke *Belangrijke veiligheidsinstructies* om zeker te zijn van een correct gebruik van het toestel.

- Sluit het netsnoer van de E-350 uitsluitend aan op een stopcontact dat de op het achterpaneel aangegeven voedingsspanning heeft.
- Maak uitsluitend gebruik van het bijgeleverde netsnoer.
- Sluit het netsnoer alleen aan op een stopcontact met beschermende aardaansluiting.
- Het openen van de behuizing is gevaarlijk.
- Plaats het toestel niet in een gesloten rek zonder goede ventilatie. Dit kan oververhitting veroorzaken en leiden tot brandgevaar en beschadiging van het toestel.
- Stel dit toestel niet bloot aan regen of vocht om gevaar voor brand en elektrische schokken te verkleinen.

! AVVERTIMENTO

Prima di usare l'unità, leggete attentamente le *Importanti istruzioni di sicurezza* separate per assicurarne l'uso corretto.

- Assicuratevi di collegare il cavo di alimentazione del modello E-350 solo ad una presa a muro CA che fornisce il voltaggio nominale indicato sul pannello posteriore.
- Non usate mai cavi d'alimentazione diversi da quello in dotazione.
- Assicuratevi di collegare il cavo di alimentazione solo ad una presa CA con messa a terra.
- L'apertura dell'unità può essere molto pericolosa.
- Non posizionate l'unità in un mobile chiuso senza una ventilazione adeguata. In caso contrario, l'unità si può surriscaldare, con rischi di incendio e danni alla stessa.
- Per ridurre il rischio di scosse elettriche, non esponete l'unità a pioggia o umidità.
- Per garantire un'adeguata dispersione del calore, lasciare spazio sufficiente (almeno 10 cm) tra l'unità e altri componenti o muri circostanti ecc.

- To ensure proper heat dissipation, leave sufficient clearance (at least 10 cm) between the unit and other components and surrounding walls, etc.
- Do not operate the EXT PRE button during playback.
- Always turn the volume fully down before setting the switch to ON or OFF.
- Be sure to turn power off before connecting anything to the POWER IN jacks.

Accessories

● Instruction manual.....	1
● Important Safety Instructions.....	1
● Remote commander RC-200.....	1
● IEC R03 (size AAA) battery.....	2
● AC power cord (2 m).....	1

- 10 cm) entre l'appareil et les autres composants ainsi que les murs environnants, etc.
- Ne pas utiliser la touche EXT PRE pendant la lecture.
- Toujours réduire le volume au minimum avant de mettre l'interrupteur en position ON ou OFF.
- S'assurer d'éteindre l'appareil avant de connecter un autre appareil aux prises POWER IN.

Accessoires

● Mode d'emploi.....	1
● Consignes de sécurité importantes.....	1
● Télécommande RC-200.....	1
● Pile IEC R03 (format AAA).....	2
● Cordon d'alimentation CA (2 m).....	1

- Lassen Sie bitte ausreichend Raum (mindestens 10 cm) zwischen dem Gerät, anderen Komponenten und umgebenden Wänden o. Ä., um eine ordnungsgemäße Wärmeableitung sicherzustellen.
- Betätigen Sie die EXT PRE-Taste nicht während der Wiedergabe.
- Drehen Sie die Lautstärke immer ganz herunter, bevor der Schalter auf ON oder OFF gestellt wird.
- Stellen Sie sicher, dass Sie die Stromversorgung ausschalten, bevor Sie irgendein Gerät an die POWER IN-Buchsen anschließen.

Zubehör

● Bedienungsanleitung.....	1
● Wichtige Sicherheitshinweise.....	1
● Fernbedienung RC-200.....	1
● IEC R03-Batterien (Größe AAA).....	2
● Wechselstrom-Netzkabel (2 m).....	1

- Houd voldoende ruimte (tenminste 10 cm) tussen het toestel en de overige componenten of nabij gelegen wanden, e.d., zodat u verzekerd bent van een goede warmteafvoer.
- Bedien de EXT PRE-toets niet tijdens de weergave.
- Stel het volume altijd op de minimumstand in voordat u deze toets op ON of OFF zet.
- Schakel de spanning uit voordat u aansluitingen op de POWER IN-aansluitingen maakt.

Accessoires

● Gebruiksaanwijzing.....	1
● Belangrijke veiligheidsinstructies.....	1
● Afstandsbediening RC-200.....	1
● IEC R03-batterij (AAA-formaat).....	2
● Netsnoer (2 m).....	1

- Non utilizzate il tasto EXT PRE durante la riproduzione.
- Girate sempre il comando del volume completamente verso il basso prima di posizionare l'interruttore su ON o OFF.
- Assicuratevi di spegnere l'alimentazione prima di collegare i componenti alle prese POWER IN.

Accessori

● Manuale delle istruzioni.....	1
● Importanti istruzioni di sicurezza.....	1
● Telecomando RC-200.....	1
● Batteria IEC R03 (dimensione AAA).....	2
● Cavo di alimentazione CA (2 m).....	1

Naming of Parts

Front panel

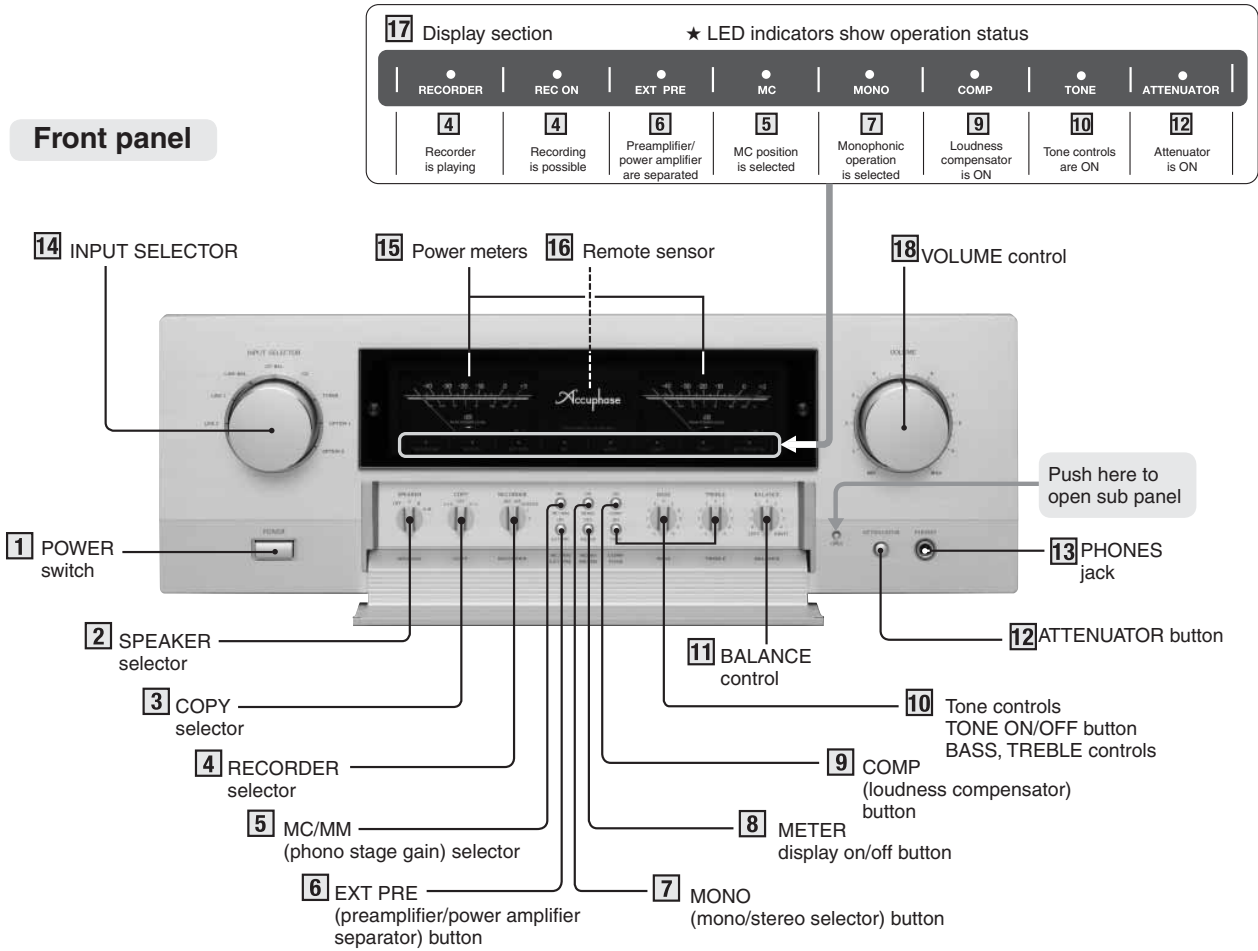

Rear panel

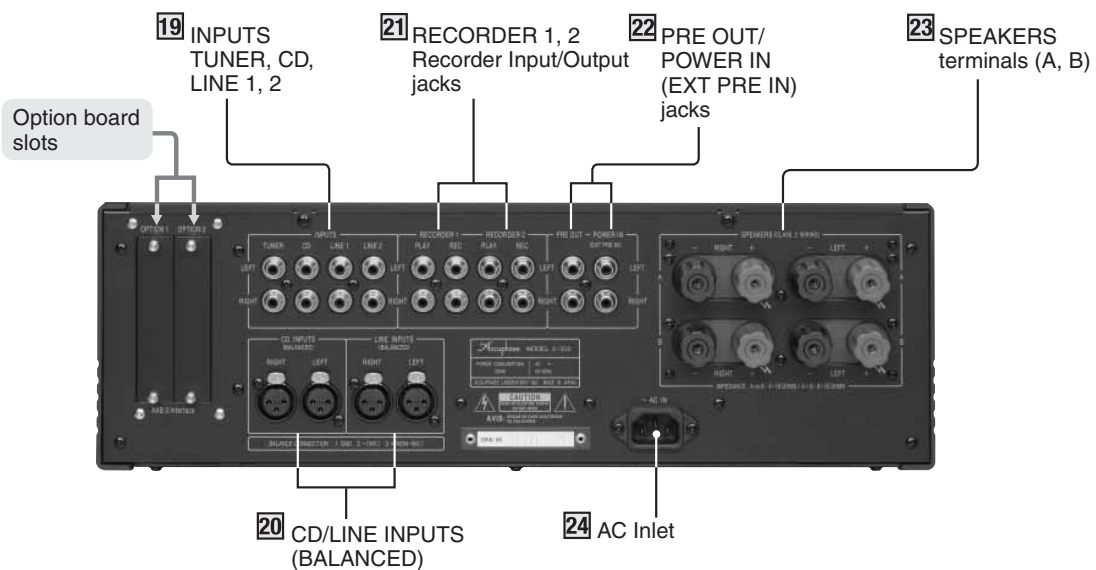

Remark

This product is available in versions for 120/230 V AC. Make sure that the voltage shown on the rear panel matches the AC line voltage in your area.

Connection Diagram

CAUTION: Before making connections, be sure to switch the power to all components off.

Note:

- For connection between DAC-20 and digital equipment, use a digital coaxial cable or optical fiber cable.
- For analog input/output connections, use shielded audio cables and take care not to mix up left and right channels.
- Do not make connections to a component with balanced and unbalanced cables at the same time. Otherwise ground loops may occur which can cause noise.

The illustration shows a connection example for the unit, with separately available option boards installed. (For information on option board types, see "Option Board types".)

- OPTION 1: Digital Input Board DAC-20
- OPTION 2: Analog Disc Input Board AD-20

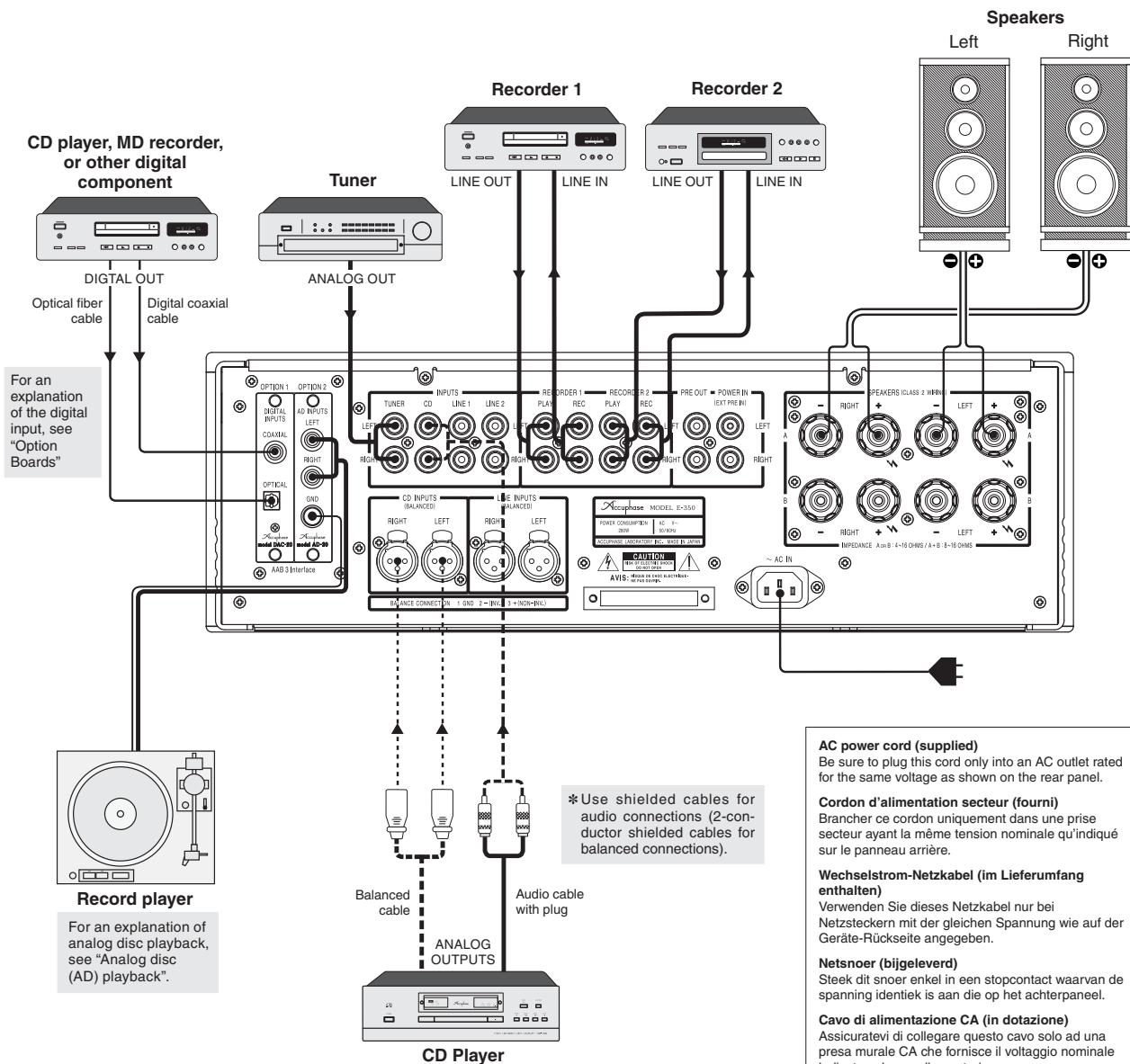

AC power cord (supplied)
Be sure to plug this cord only into an AC outlet rated for the same voltage as shown on the rear panel.

Cordon d'alimentation secteur (fourni)
Brancher ce cordon uniquement dans une prise secteur ayant la même tension nominale qu'indiquée sur le panneau arrière.

Wechselstrom-Netz-kabel (im Lieferumfang enthalten)
Verwenden Sie dieses Netz-kabel nur bei Netzsteckern mit der gleichen Spannung wie auf der Geräte-Rückseite angegeben.

Netsnoer (bijgeleverd)
Steek dit snoer enkel in een stopcontact waarvan de spanning identiek is aan die op het achterpaneel.

Cavo di alimentazione CA (in dotazione)
Assicuratevi di collegare questo cavo solo ad una presa murale CA che fornisce il voltaggio nominale indicato sul pannello posteriore.

Parts and Functions

1 POWER – Power switch
Depress this switch to activate the amplifier. Push once more to release the switch and turn the amplifier off. For an interval of about 5 seconds after power is turned on, there will be no sound from the speakers, due to the action of the muting circuit.

- After turning the power off, do not set the power switch immediately to ON again (within 10 seconds).

2 SPEAKER – Speaker selector
Serves to select two pairs of speakers connected to the “A” and “B” speaker terminals.

OFF

Both speaker pairs are turned off, for example for headphone listening.

A, B

The respective speaker pair is active.

A + B

Both pairs of speakers are driven simultaneously. In this case, use speakers with a rated impedance of 4 ohms or more, as both sets are connected in parallel. This position is also used for biwiring a single set of loudspeakers (using separate cables for the low frequency range and mid/high frequency range).

3 COPY – Copy selector
When two recorders are connected to the E-350, dubbing can be carried out in either direction by using this selector.

1 → 2, 2 → 1

To use the recorder connected to the RECORDER 1 jacks on the rear panel as source and the recorder connected to the RECORDER 2 jacks as recorder, set the selector to “1 → 2”. For dubbing in the opposite direction, use the “2 → 1” position.

OFF

Set the selector to this position when dubbing is not desired.

4 RECORDER – Recorder selector

REC OFF

Select this position in normal operation (when not recording). The amplifier reproduces the selected program source, but the signal does not appear at the REC outputs.

SOURCE – “REC ON” LED lit

Select this position when wishing to record. The amplifier reproduces the selected program source, and the signal appears at the REC outputs.

1, 2 – “RECORDER” and “REC ON” LEDs lit

Select this to reproduce the signal from a recorder. Select the position depending on the rear-panel “PLAY” input (RECORDER 1 or RECORDER 2) that is used.

5 MC/MM – MC/MM selector button

This function is only available when the Analog Disc Input Board AD-20 is installed.

This selector button determines the phono stage gain for playback of analog discs (phono records) with the AD-20.

- **Button pressed (MC):** “MC” LED is lit
- **Button pressed once more (MM):** “MC” LED is out

MC

This position should be used for moving-coil (MC) cartridges with low output. Set the input impedance with the DIP switches on the board.

MM

This position should be used for moving-magnet (MM) cartridges. The input impedance is 47 kilohms.

Note:

- MC/MM switching becomes available when the INPUT SELECTOR [14] is set to the position for an option board slot where the AD-20 is installed.
- For MC/MM switching, the setting of the MC/MM selector [5] has priority. The AD-20 has DIP switch settings for MC/MM selection, but the board settings are overridden by the selector of the E-350.
- The MC LOAD and FILTER settings are made only on the AD-20 board. There are no provisions for setting these items at the E-350.
- The Analog Disc Input Board AD-9 or AD-10 can also be used, but in this case, MC/MM selection can only be made on the board. The setting of the MC/MM selector of the E-350 has no effect.

6 EXT PRE – Preamplifier/power amplifier separator button
This button permits using the preamplifier section and the power amplifier section of the E-350 separately.

- **Button pressed (ON):** “EXT PRE” LED is lit
Preamplifier and power amplifier are separated.
- **Button pressed once more (OFF):** “EXT PRE” LED is out
Normal operation, preamplifier and power amplifier not separated.

Note:

Do not operate the switch during playback. Always turn the volume fully down before setting the switch to ON or OFF.

7 MONO – Mono/stereo mode selector button
This switch selects stereo or mono operation. When the switch is pressed, both channels are combined and the same signal is fed to the left and right speakers. If the listening position is at approximately equal distance from the speakers, the sound image should be centered.

- **Button pressed (monophonic operation):** “MONO” LED is lit
- **Button pressed once more (stereo operation):** “MONO” LED is out

Note:

When the RECORDER selector setting is changed to “SOURCE”, the monophonic setting will automatically be canceled. To record in monophonic mode, press the MONO button again after using the RECORDER selector.

8 METER – Meter display on/off button

- **Button pressed (OFF):** Meter lights are out and meters do not operate.
- **Button pressed once more (ON):** Meter lights are on and meters operate.

9 COMP – Loudness compensator button
This button serves to restore natural tonal balance at low listening levels. The human ear becomes less sensitive for the frequency extremes as loudness decreases. This often causes the sound to be perceived as thin or deficient, especially in the bass range. The COMP button makes up for this effect by boosting the lower range (+6 dB at 100 Hz).

- **Button pressed (ON):** “COMP” LED is lit
- **Button pressed once more (OFF):** “COMP” LED is out

10 TONE (BASS, TREBLE) – Tone controls

TONE – Tone control on/off button

- **Button pressed (ON):** “TONE” LED is lit
- **Button pressed once more (OFF):** “TONE” LED is out

- * When the button is set to ON, the BASS and TREBLE controls can be used.
- * When the button is set to OFF, the entire tone control circuitry is bypassed.

BASS – Bass control

Turning this control to the right from the center (0) position boosts the lower frequency range and turning the control to the left attenuates it.

- **Turnover frequency:** 300 Hz
- **Adjustment range:** ±10 dB at 50 Hz

TREBLE – Treble control

Turning this control to the right from the center (0) position boosts the upper frequency range and turning the control to the left attenuates it.

- **Turnover frequency:** 3 kHz
- **Adjustment range:** ±10 dB at 20 kHz

11 BALANCE – Balance control
This control serves to adjust the left/right stereo balance.

- Normally, the control should be left in the center (0) position.

12 ATTENUATOR – Attenuator button
Pressing the ATTENUATOR button will quickly reduce the volume level of the amplifier to one-tenth (-20 dB attenuation).

- **Button pressed (ON):** “ATTENUATOR” LED is lit
- **Button pressed once more (OFF):** “ATTENUATOR” LED is out

13 PHONES – Headphone jack
Stereo headphones can be plugged into this jack.

- * When wishing to listen with headphones only, set the SPEAKERS selector to OFF.
- * Adjust the listening level with the main volume control.
- * Use headphones with an impedance between 8 and 100 ohms.

Note:

When the preamplifier and power amplifier sections have been separated by setting the EXT PRE button to ON, this headphone jack carries the same signal as the power amplifier section of the E-350. The volume therefore must be adjusted at the external preamplifier.

14 INPUT SELECTOR – Input selector
Serves to select the various program sources connected to the rear panel inputs. The corresponding buttons on the remote commander RC-200 can also be used.

TUNER, CD, LINE 1, 2

Selects components connected to the conventional unbalanced inputs (for unbalanced audio cable with plugs) on the rear panel.

CD-BAL, LINE-BAL

Selects components connected to the balanced inputs (for balanced audio cable) on the rear panel.

OPTION 1, 2

Select components connected to option boards installed in the OPTION 1 and OPTION 2 slots on the rear panel.

- For information on option boards, see "Option boards".
- * The INPUT SELECTOR has no marking or end stopper (it can be turned continuously).

15 Peak power meters
The meter scale indicates the output level in dB (decibel) and is also calibrated in watts for an 8-ohm load. With a 4-ohm load, the figures must be doubled, and with a 16-ohm load halved. Output levels with a sine-wave signal for various loads are shown below.

Output indication (dB/%)	4-ohm load	8-ohm load	16-ohm load
0 dB: 100 %	200 W	100 W	50 W
-10 dB: 10 %	20 W	10 W	5 W
-20 dB: 1 %	2 W	1 W	500 mW
-30 dB: 0.1 %	200 mW	100 mW	50 mW
-40 dB: 0.01 %	20 mW	10 mW	5 mW

The meters are peak-reading designs, which enables them to precisely follow the rapid changes in amplitude and frequency that are common with music signals. To make for easier reading, the decay time of the meters is set to a lower value than the rise time. If the program source contains noise or a large amount of transients, the meter indication and the aural volume impression may differ slightly.

16 Remote sensor
The infrared signals from the supplied remote commander RC-200 are received by this sensor. When using the remote commander, point the transmitter in the direction of this sensor.

17 Display section
The operation status of various buttons and controls is shown by the on/off status of the LEDs on this panel.

LED lit	Operation status
RECORDER	[4] RECORDER selector: 1, 2 (Recorder is playing)
REC ON	[4] RECORDER selector: SOURCE 1, 2 (Recording is possible)
EXT PRE	[6] EXT PRE button: ON (Preamplifier/power amplifier are separated)
MC	[5] MC/MM button: MC
MONO	[7] MONO button: ON (Monophonic operation is selected)
COMP	[9] COMP button: ON (Loudness compensator is selected)
TONE	[10] BASS, TREBLE: Tone controls are active
ATTENUATOR	[12] ATTENUATOR button: ON (Attenuator function is active)

18 VOLUME – Volume control
Turning this control clockwise increases the listening level. The control can also be operated with the remote commander RC-200.

Note:

When changing the setting of the EXT PRE button, when changing program sources, and when switching the power on and off, the volume control should always be turned fully down.

What is AAVA-II?

The E-350 incorporates an innovative volume control called AAVA-II (Accuphase Analog Vari-gain Amplifier-II). The operation principle of this control is totally different from conventional controls using resistors. With AAVA-II, the music signal is weighted in 16 stages, and a current switching circuit serves to select the signal, thereby changing the volume. In actual operation, a conventional rotary VR is used. When the [18] VOLUME knob is turned, its position is detected by the adjustment circuit, and 16 current switches are set to ON or OFF accordingly.

Note:

When high-efficiency loudspeakers are used, a sound caused by the current switch operation may be heard when turning the VOLUME knob. This is not a defect.

19 INPUTS: TUNER, CD, LINE 1, LINE 2 – Line-level inputs
These inputs are conventional unbalanced line input jacks.

20 CD/LINE INPUTS (BALANCED) – Balanced inputs
These are inputs for a balanced connection which eliminates externally induced noise. The inputs accept the signal of any component with balanced outputs, such as a CD player or tuner.



- ①: Ground
- ②: Inverted (-)
- ③: Non-inverted (+)

- Balanced audio cables are available from Accuphase.

21 RECORDER 1, 2 – Recorder input/output jacks
These jacks serve for connection of two recorders.

PLAY jacks	↔	LINE OUT jacks of recorder
REC jacks	↔	LINE IN jacks of recorder

- * The output signal at the REC jacks is not affected by the volume and tone controls, or compensator settings of the amplifier.
- * Keep in mind that when the MODE switch is set to "MONO", the recording output will be monophonic.

22 PRE OUT/POWER IN (EXT PRE IN) jacks

PRE OUT

These jacks permit using the preamplifier section separately.

- The signal at these jacks is always output, regardless of the setting of the EXT PRE button.
- The outputs can be used to connect a second power amplifier for bi-amping.
 - * Bi-amping refers to using separate power amplifiers for the low frequency range and mid/high frequency range.

POWER IN (EXT PRE IN)

These jacks permit using the power amplifier section separately.

- When the EXT PRE button has been set to "ON" for separating the preamplifier and power amplifier of the E-350, these jacks serve as power amplifier input jacks. Input source switching, volume adjustment, and other preamplifier functions must be performed at the external equipment.

23 SPEAKERS terminals (A, B)
Two pairs of speakers can be connected to the terminals A and B.

- * Use speakers with a rated impedance of 4 to 16 ohms.
- * When driving two pairs of speakers simultaneously, use speakers with a rated impedance of 8 to 16 ohms.
- * For a biwiring arrangement, connect the cables for the low frequency range and mid/high frequency range separately to terminals A and B.

24 AC Inlet
Insert the supplied power cord into this connector and plug the other end into an AC outlet.

⚠ WARNING

- Do not use the unit with any other than the supplied power cord.
- The shape of the AC inlet and the plug of the supplied power cord depend on the destination country of the unit. Using any other type of cable except the supplied power cord poses the risk of fire and damage.
- This product is available in versions for 120/230 V AC. Make sure that the voltage shown on the rear panel matches the AC line voltage in your area.

- Opening the unit involves a severe risk of electric shock.
- If the unit does not operate, the internal fuse may have blown. Never attempt to replace the fuse yourself. Be sure to contact your Accuphase dealer or an authorized service station.

Operation

⚠ CAUTION

- Before making connections, be sure to switch the power to the E-350 and all other components off. Especially when plugging or unplugging a cable in the POWER IN jacks, the power to the E-350 must be off.
- Do not operate the EXT PRE button during playback. Always turn the volume fully down before setting the switch to ON or OFF.

Before starting to use the unit, set the controls as follows.

- **VOLUME:** Turned fully down (counterclockwise)
- **SPEAKER:** Set to the position for the desired speaker pair
- **RECORDER:** REC OFF (LED out)
- **COPY:** OFF
- **MC/MM, MONO, COMP, EXT PRE, ATTENUATOR:** OFF (LEDs out)
- **BALANCE:** Center position

Listening to a CD player (via analog input)

Connect the analog output of the CD player to the CD (or TUNER or LINE) input jacks on the rear panel. If the CD player has balanced outputs, it is recommended to use balanced cables and connect them to the balanced CD/LINE INPUTS connectors.

For playback, perform the following steps.

- 1 Confirm that the VOLUME control is turned to minimum. Then switch on the CD player and the amplifier.

- 2 Use the INPUT SELECTOR to select the "CD" position.
- 3 Operate the CD player and adjust the desired listening level with the VOLUME control.
- 4 If desired, set the MONO button to ON (monophonic operation) and check that the sound is centered between the two speakers, and check the action of the tone controls, loudness compensator, and attenuator.

Listening to radio broadcasts

Connect the output of the tuner to the TUNER (or CD or LINE) input jacks on the rear panel. If the tuner has balanced outputs, it is recommended to use balanced cables and connect them to the balanced LINE INPUTS.

Set the INPUT SELECTOR to the required position and perform the same steps as described for CD playback. After tuning to the desired station, adjust the listening level with the VOLUME control.

Recording and playback with a recorder

Confirm that the inputs and outputs of the recorder are properly connected to the RECORDER 1 or RECORDER 2 jacks on the rear panel of the E-350.

REC jacks	↔	LINE IN jacks of recorder
PLAY jacks	↔	LINE OUT jacks of recorder

Playback

Set the RECORDER selector to "1" (or "2") and set the recorder to the playback mode. The sound will be heard via the E-350.

- * For playback only, a recorder may also be connected to any other line input of the E-350.

Recording

For recording, perform the following steps.

- 1 Select the desired program source with the INPUT SELECTOR and check that it is reproduced properly over the loudspeakers.
- 2 Set the RECORDER selector to "SOURCE". The signal of the selected program source is now supplied at the recording outputs of the amplifier.
- 3 Start the recorder. The sound heard over the loudspeakers is now recorded on the recorder.
- 4 The volume, attenuator and tone controls, or compensator settings of the amplifier do not affect the recording output. The volume can therefore be turned all the way down if desired. The recording level must be adjusted with the input controls of the recorder.
- 5 By setting the RECORDER selector to "1" (or "2"), you can monitor the recorded sound (when using a recorder with three heads).
- 6 Since the same signal is being output at the RECORDER 1 and RECORDER 2 jacks, recording can also be carried out on two recorders simultaneously.

Note:

When the RECORDER selector setting is changed to "SOURCE", the monophonic setting will automatically be canceled. To record in monophonic mode, press the MONO button again after using the RECORDER selector.

Dubbing

Because the E-350 provides a COPY selector, dubbing between two recorders can be carried out, regardless of which program source is being reproduced. However, dubbing is not possible while the E-350 is turned off.

For dubbing, perform the following steps.

- 1 For dubbing from RECORDER 1 to RECORDER 2, set the COPY selector to "1 → 2". For dubbing in the opposite direction, use the "2 → 1" position.
- 2 Set the source recorder to the playback mode and the target recorder to the recording mode.
- 3 If dubbing is carried out in the "1 → 2" direction, setting the RECORDER selector to "RECORDER 1" causes the playback sound of the source recorder to be reproduced. Setting the selector to "RECORDER 2" permits monitoring of the recorded sound. During dubbing in the "2 → 1" direction, the reverse applies.

Tuner recording while power is off

While power to the amplifier is off, the signal from the TUNER inputs is always connected to the RECORDER REC outputs, regardless of the INPUT SELECTOR and the RECORDER and COPY selector settings. Therefore it is possible to carry out unattended recording of the source connected to the tuner inputs with a timer even without turning on the amplifier.

Note:

Do not turn power to the E-350 on while unattended recording (with the E-350 in the power off condition) is in progress. If the input position of the E-350 has not been set to TUNER beforehand, recording will be interrupted at the point where you turn the power on. Always verify first that any unattended recording has been completed.

Playback with DG-38/DG-48 connected

The Digital Voicing Equalizer DG-38 or DG-48 can be connected to the E-350, allowing highly precise sound field compensation during playback of program sources.

- For details on connection and operation of the DG-38/DG-48, please refer to instruction manual of the respective component.

Memo

Both connection examples below show the connection to the DG-38.

When using the DG-48, option boards are not required, because the DG-48 incorporates line inputs and outputs as standard equipment.

Connection example 1

The DG-38/DG-48 is connected between the preamplifier and power amplifier sections of the E-350, with the EXT PRE button set to ON to separate the preamplifier and power amplifier sections.

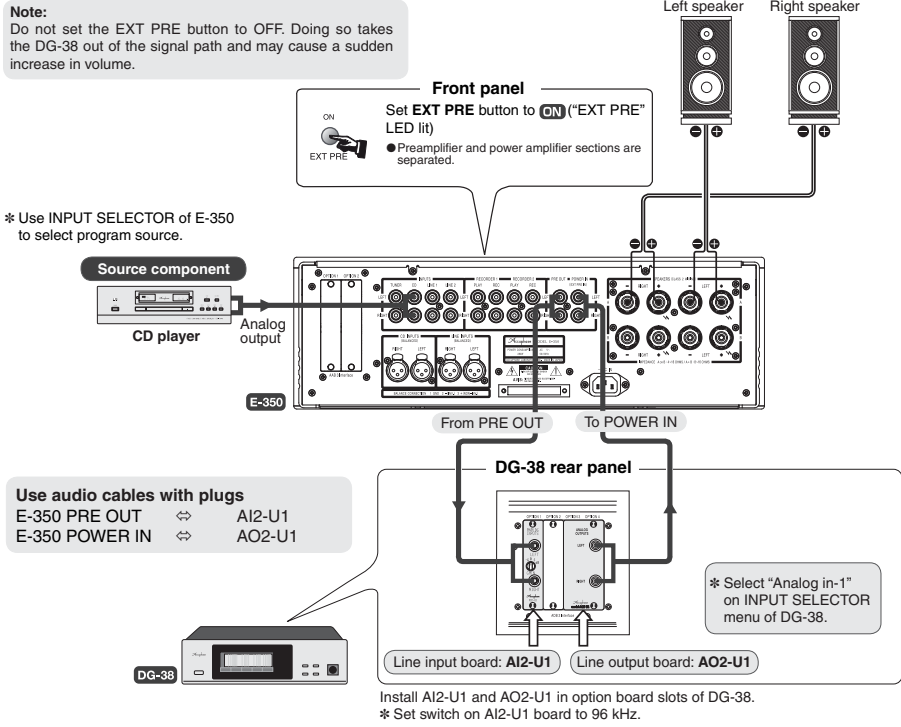

Connection example 2

The DG-38/DG-48 is connected to the RECORDER jacks (RECORDER 1 or RECORDER 2) of the E-350.

- * In the illustration example, RECORDER selector of E-350 is set to "1".
- * Use INPUT SELECTOR of E-350 to select the program source.

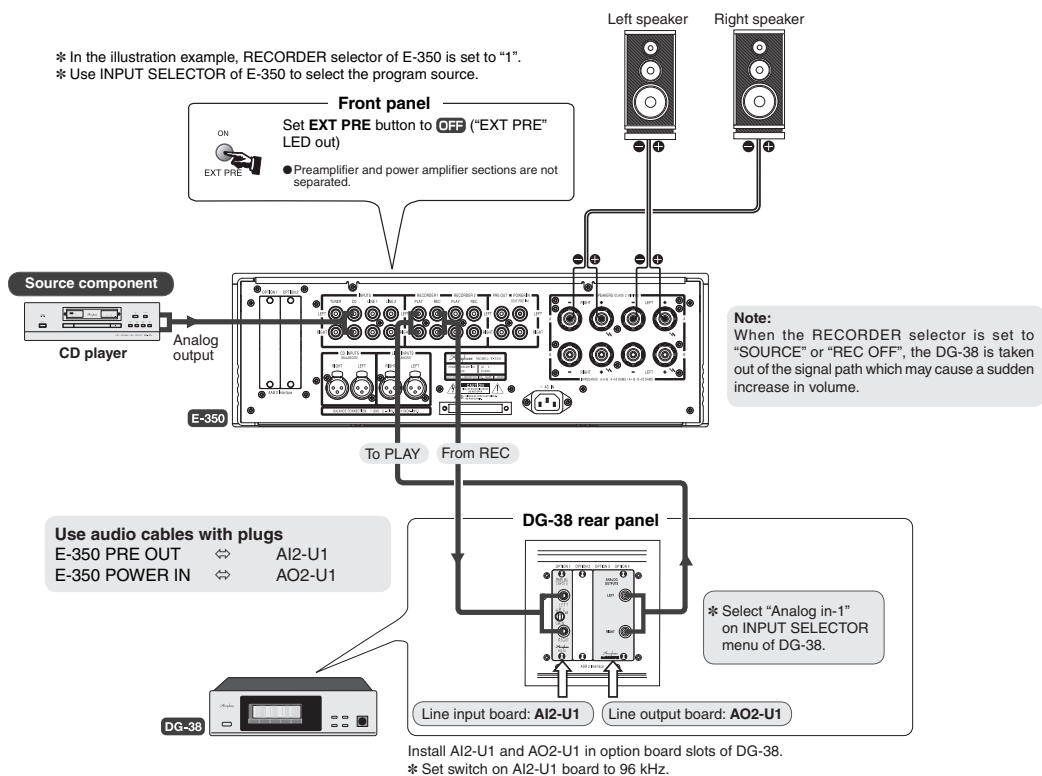

Playback with external preamplifier

You can set the EXT PRE button to ON to separate the preamplifier and power amplifier of the E-350, and use an external preamplifier or A/V amplifier with the power amplifier of the E-350. An example of such a connection is shown below.

- Connect the output of the external preamplifier to the POWER IN jacks of the E-350.
- Only the power amplifier of the E-350 is used in this case. The preamplifier is inactive. Input source switching, volume adjustment, and other preamplifier functions must be performed at the external equipment.

Note:
If you set the EXT PRE button to OFF, the E-350 will operate normally (using the internal preamplifier).

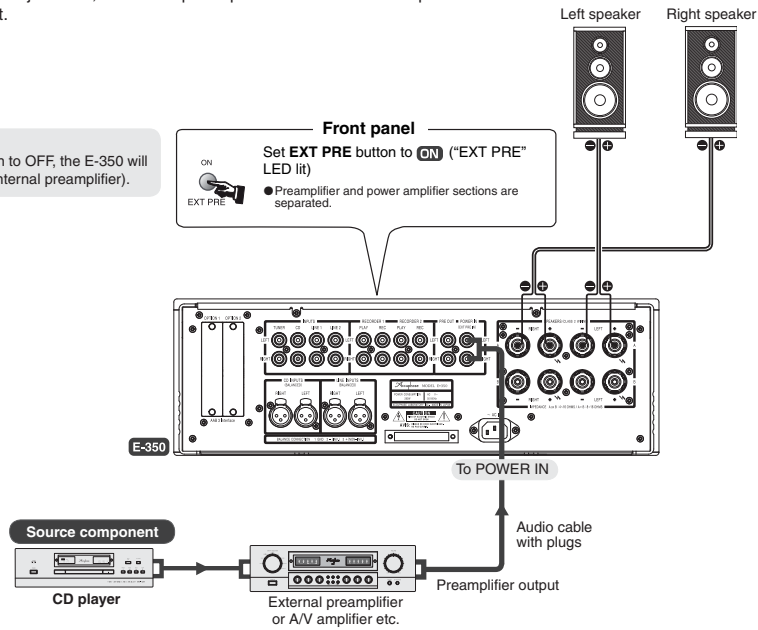

Bi-amping connection example

Bi-amping means to drive the low frequency range and high frequency range of a loudspeaker with separate amplifiers, for higher sound quality.

- A loudspeaker with built-in crossover network and separate LOW and HIGH input terminals is required.
- In addition to the E-350, use one more power amplifier of similar gain. All Accuphase power amplifiers have the same gain (28 dB).

Connections for example shown in illustration
E-350 speaker outputs ⇔ LOW terminals of speaker
Other power amplifier ⇔ HIGH terminals of speaker

Note:
Do not set the EXT PRE button to ON while the power amplifier is being used. Otherwise the LOW driver (the driver connected to the power amplifier of the E-350) of the loudspeaker will be cut off.

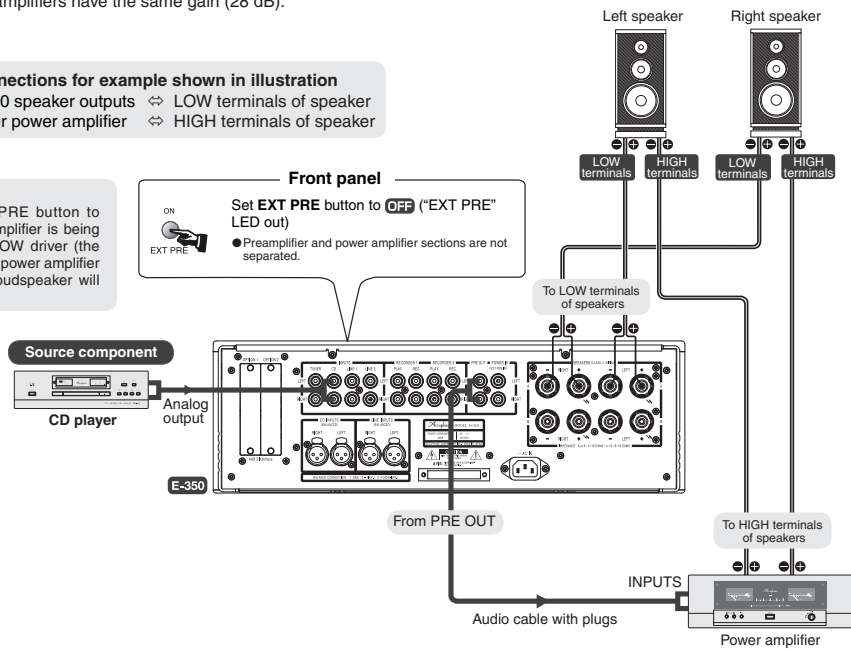

Option Boards

Three types of option boards can be used in the E-350: the Digital Input Board DAC-20, Analog Disc Input Board AD-20, and Line Input Board LINE-10. These boards can be installed in the two rear-panel slots (OPTION 1 or 2), as required.

- Always turn the power of the E-350 off before inserting or removing any option board.
- Any board can be installed in any of the two slots.
- The Analog Disc Input Board AD-9/AD-10 and the Line Input Board LINE-9 can also be used.

Using Option Boards

Playback of CD or similar with digital input

Install the Digital Input Board DAC-20.

* The board can handle digital output signals from a CD player, MD recorder or other digital component with a sampling frequency of up to 96 kHz. The connection can be made with coaxial or optical fiber cable.

Connection cables

COAXIAL: Use a digital coaxial cable with RCA plugs.

OPTICAL: This is a connector for JEITA standard optical fiber cable.

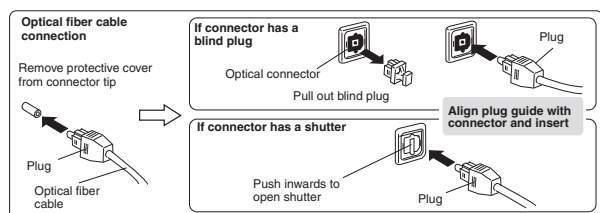

Playback

- 1 Verify that the VOLUME control is turned fully down and then turn on the E-350 and the other components. Set the INPUT SELECTOR to the position for the option board slot in which the DAC-20 is installed (OPTION 1 or 2).
- 2 Set the source component to the play condition and adjust the volume to a suitable level.

Note:

- Do not connect both the COAXIAL output and the analog outputs (balanced/unbalanced) of a component to the E-350 at the same time. Otherwise ground loops may occur which can cause noise.
- When equipment is connected to both the COAXIAL and the OPTICAL input (of the DAC-20), only one of the signals will be selected. To control the selection, disconnect the cable for the component that is currently not playing, or turn power of that component off.

Analog disc (AD) playback

Install the Analog Disc Input Board AD-20.

[When using the AD-10: The setting content is the same, but because the number and position of DIP switches and the setting procedure are different, be sure to consult the AD-10 documentation.]

Note:

Always turn the power of the E-350 off before inserting or removing any option board.

Before inserting the board, the DIP switches (S1 - S3) on the board must be set to the required positions.

Note: Use a sharp pointed object to move the switch levers and make sure that the levers are set fully to one side. If a lever is set only half-way, correct operation will be not be achieved.

- 1 **S1: MC LOAD**
MC input impedance selector: 10/30/100 ohms
- 2 **S2, S3: FILTER**
Subsonic filter on/off
- 3 **S4: MC/MM selection**

Memo

In the E-350, the MC/MM button on the front panel has priority. Therefore there is no need to set the S4 switch on the board.

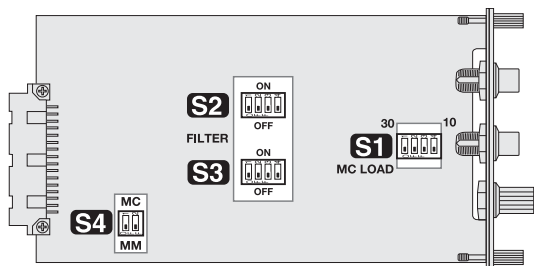

AD-20 component side (location of switches S1 - S4)

1 S1: MC LOAD – MC input impedance selector (Set on board)

- | | | | |
|------|--|---|---|
| 100Ω | | 1, 2, 3, 4 : OFF
Factory default setting | As a general guideline, set this switch according to the rated internal impedance of the MC cartridge.

20 ohms or more: 100 ohm position
Less than 20 ohms: 30 ohm or 10 ohm position |
| 30Ω | | 1, 2 : ON
3, 4 : OFF | |
| 10Ω | | 1, 2 : OFF
3, 4 : ON | <ul style="list-style-type: none"> ● Generally, the input impedance setting should be about 2 to 3 times the rated cartridge impedance. However, since the requirements of some cartridges may vary, the final setting should be determined by ear. ● This switch affects both the left and right channels. |

2 S2, S3: FILTER – Subsonic filter on/off (Set on board)

- | | | | |
|-----|--|---|---|
| OFF | | 1, 2, 3, 4 : OFF
Factory default setting | This filter has a cut-off frequency of 25 Hz and a steep attenuation slope of -12 dB/octave. It cuts off unwanted subsonic signal components without affecting the audible range. Removing subsonic noise components is useful for example to stop excessive woofer excursions caused by record warps or turntable rumble, etc. |
| ON | | 1, 2, 3, 4 : ON | |
- Be sure to set both switches to the same position.

3 S4: MC/MM – Equalizer gain selection (Setting of MC/MM button on panel has priority)

- | | | |
|----|--|---------------------------------------|
| MM | | 1, 2 : OFF
Factory default setting |
| MC | | 1, 2 : ON |

MM: For moving magnet cartridges with high output

Gain: 36 dB
Input impedance: 47 kilohms

MC: For moving coil cartridges with low output

Gain: 62 dB
Input impedance: As selected with S1

- This switch affects both the left and right channels.

Memo

When installed in the E-350, the DIP switch S4 on the AD-20 board need not be set.

Connection

Connect the output cable from the analog record player correctly to the input jacks on the board. Also connect the ground cable from the analog record player to the ground (GND) terminal on the board.

Playback

- 1 Verify that the VOLUME control is turned fully down and then turn on the E-350 and the other components. Set the INPUT SELECTOR to the position for the option board slot in which the AD-20 is installed (OPTION 1 or 2).
- 2 Lower the stylus onto the record and adjust the volume to a suitable level.
- 3 If the record is notably warped or if there are excessive woofer excursions caused by turntable rumble, enabling the subsonic filter can help to reduce noise.

Option Board Types

Line Input Board LINE-10



This option board provides an additional set of analog line inputs that are similar to the INPUTS of the E-350. They can be used to connect a CD player, tuner, or other component with analog output.

Digital Input Board DAC-20

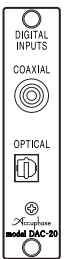

This board provides a coaxial and an optical input for connecting the digital signal from source components with digital output. As there is no provision for input switching, select one of the inputs.

Connection cables

COAXIAL: For digital coaxial cable
OPTICAL: For optical fiber cable

Guaranteed specifications, standards

Input format: JEITA CP-1201 / AES-3 compliant
Sampling frequency: 32 – 96 kHz
Digital input: COAXIAL 0.5 Vp-p, 75 ohms
OPTICAL –27 to –15 dBm

Analog Disc Input Board AD-20

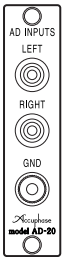

This board serves for playback of analog records. It contains a high-performance, high-gain phono equalizer. The board can be used with any type of phono cartridge.

- By installing two of these boards, two different phono cartridges can be connected at the same time.

LEFT, RIGHT analog record player input jacks
Connect the output cable from the analog record player to these jacks.

GND terminal
Connect the ground cable from the analog record player to this terminal.

Analog Disc Input Board AD-10

Analog Line Input Board AI2-U1 (for use in DG-38)

Analog Line Output Board AO2-U1 (for use in DG-38)

Option Board Installation

- 1 Set the power switch of the E-350 to OFF.
- 2 On the rear panel, remove the panel covering the option slot (see Fig. 1).
* Retain the removed sub panel.
- 3 Insert the option board by sliding it into the top and bottom guide rails of the option board slot (see Fig. 2). When the board touches the internal connector, give it a slight push until the board is firmly seated. (The board must be flush with the panel.)
- 4 Secure the board with the two screws at the top and bottom.

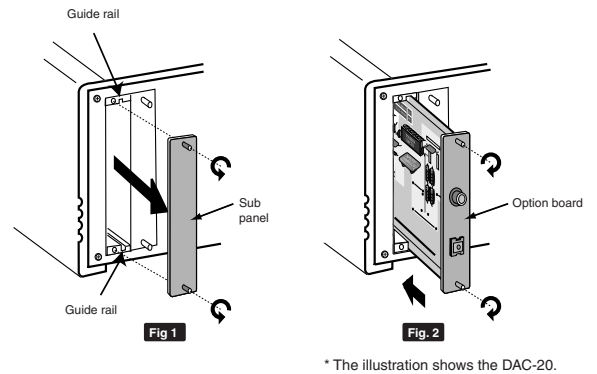

CAUTION

- Be sure to turn the E-350 OFF before inserting or removing any option board. Otherwise damage to the board or to the amplifier can occur.
- Take care not to touch the components, the printed circuit side, or the connector edge of the board, to prevent possible contact problems or damage. Hold the board only by the edges or the rear panel.
- Be sure to securely fasten the board with the two screws. Otherwise insufficient grounding may lead to function problems and damage.

Optional Cables

Analog unbalanced cables (with RCA plugs) and balanced cables (with XLR plugs) for audio connections are available as options from Accuphase.
* 5 m, 7.5 m, and 10 m cable lengths are also available.

OFC Series: Oxygen-Free Copper Litz Wire		
Model number	Cable length	Plug type
L-10G	1.0 m (2 cables)	RCA
L-15G	1.5 m (2 cables)	RCA
L-30G	3.0 m (2 cables)	RCA
LC-10A	1.0 m (2 cables)	XLR
LC-15A	1.5 m (2 cables)	XLR
LC-30A	3.0 m (2 cables)	XLR

SR Series: 7N Purity Twisted Wire		
Model number	Cable length	Plug type
SL-10G	1.0 m (2 cables)	RCA
SL-15G	1.5 m (2 cables)	RCA
SL-30G	3.0 m (2 cables)	RCA
SLC-10	1.0 m (2 cables)	XLR
SLC-15	1.5 m (2 cables)	XLR
SLC-30	3.0 m (2 cables)	XLR

Remote Control

Using the remote commander RC-200

The supplied remote commander RC-200 can be used to operate the E-350 from anywhere in the room.

1 INPUT SELECTOR buttons

Serve to select program sources connected to the inputs on the rear panel of the E-350. Simply press a button for the desired program source. The corresponding LED on the circumference of the INPUT SELECTOR knob of the E-350 lights up. Because the E-350 does not have a LINE 3 position, pressing the (LINE 3) button on the remote commander has no effect.

The (SEL -) and (SEL +) buttons have the same effect as turning the INPUT SELECTOR on the E-350 counterclockwise and clockwise.

2 VOLUME buttons

These buttons are linked to the volume control on the unit. Press the VOLUME (+) or (-) button to increase or decrease the volume. When a button is pressed, the VOLUME control knob on the E-350 turns accordingly.

3 CD PLAYER – CD player control

These buttons allow operation of an Accuphase CD player. Please note that the SA-CD/CD transport DP-100 cannot be controlled.

Operation

To operate the unit, point the transmitter at the tip of the remote commander towards the sensor [16] on the E-350. The effective operation range is shown in the illustration.

- Take care not to drop the remote commander or spill any liquid on it.
- Do not subject the remote commander to high temperatures or humidity, such as in locations exposed to direct sunlight or close to heating appliances, etc.

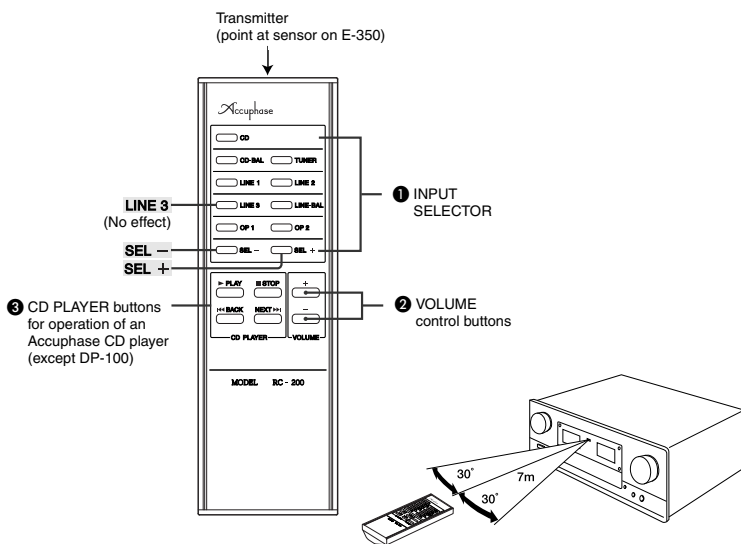

About Batteries

Battery replacement

The batteries will last for about 8 months with normal use. When you notice that the effective range of the remote commander decreases, you should replace the batteries. When the batteries are totally exhausted, pressing any of the buttons will have no effect.

The battery type is IEC R03 (size AAA). Always replace both batteries together.

CAUTION

Observe the following precautions to prevent battery leakage or damage.

- Insert the batteries with correct polarity, as marked inside the case.
- Do not use a mixture of old and new batteries together.
- Use only the specified battery type, and do not mix different battery types.
- Remove the batteries if the remote commander will not be used for a long time.
- If battery leakage has occurred, contact an Accuphase Service Station. If battery fluid has come into contact with your body, wash the affected part with plenty of water.

WARNING

Never try to charge regular dry cell batteries not designed for recharging. Otherwise there is a risk of explosion, leakage, fire, and injury.

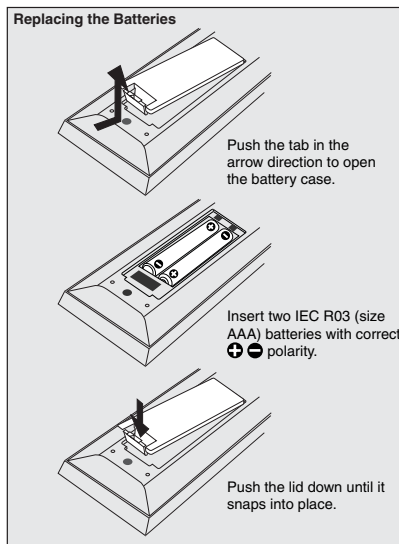

Troubleshooting

If there seems to be a problem with the unit, please check the following points first. If the problem persists, contact an Accuphase Service Station or your Accuphase dealer.

CAUTION

Before changing any connections, be sure to turn the power to all components OFF.

No power

- Is the power cord plugged in correctly?

No sound

- Are the program source components turned on?
- Check the setting of the speaker selector.
 - ... When set to OFF, no sound will be heard.
- Check the setting of the EXT PRE button.
 - ... When set to ON, the preamplifier and power amplifier sections are separated, and no sound will be heard if no component is connected to the POWER IN jacks.
- Are all components and the loudspeakers connected correctly?
- Is the input selector set to the correct position?
- Is the recorder selector set to the correct position?

Remote commander does not operate

- Check whether batteries are inserted.
- Check whether battery (+) and (-) polarity is correct.
- Replace the batteries with fresh ones.
- Remove any obstacles between the commander and the unit.

No sound in one channel

- Are all components and the loudspeakers connected correctly?
- Is the balance control set correctly?
- Try reversing the left and right speaker cables.
 - Still no sound in the same channel:
 - ... Check the cables and the loudspeaker itself.
 - No sound in the other channel:
 - ... E-350 or source component may be defective.
- Try reversing the left and right input cables.
 - Still no sound in the same channel:
 - ... E-350 may be defective.
 - No sound in the other channel:
 - ... Cables or source component may be defective.

Stereo image is fuzzy

- Check whether speaker (+) (-) polarity is not reversed in one channel.

Pièces et fonctions

1 POWER – Interrupteur d'alimentation

Enfoncer cet interrupteur pour allumer l'amplificateur. Appuyer à nouveau sur l'interrupteur pour l'éteindre. Pendant un intervalle d'environ 5 secondes après la mise sous tension, aucun son n'est émis des enceintes, à cause de l'activation du circuit de sourdine.

- Après avoir éteint l'appareil, ne pas le rallumer immédiatement (attendre au moins 10 secondes).

2 SPEAKER – Sélecteur d'enceinte

Sert à sélectionner deux paires d'enceintes connectées aux bornes d'enceinte "A" et "B".

OFF

Les deux paires d'enceintes sont désactivées, par exemple pour l'écoute par casque.

A, B

La paire d'enceinte respective est activée.

A + B

Deux paires d'enceintes sont entraînées simultanément. Dans ce cas, utiliser des enceintes ayant une impédance nominale de 4 ohms ou plus, car les deux paires sont connectées en parallèle.

Cette position est également utilisée pour le bi-câblage d'une simple paire d'enceintes (utilisant des câbles séparés pour les gammes de fréquences basses et pour les fréquences moyennes/hautes).

3 COPY – Sélecteur de copie

Lorsque deux enregistreurs sont connectés au E-350, la copie peut être effectuée dans chaque direction à l'aide de ce sélecteur.

1 → 2, 2 → 1

Pour utiliser l'enregistreur connecté aux prises RECORDER 1 du panneau arrière comme source et l'enregistreur connecté aux prises RECORDER 2 comme enregistreur, régler le sélecteur sur "1 → 2". Pour copier dans la direction opposée, utiliser la position "2 → 1".

OFF

Régler le sélecteur sur cette position lorsque la copie n'est pas souhaitée.

4 RECORDER – Sélecteur d'enregistreur

REC OFF

Sélectionner cette position en fonctionnement normal (sans enregistrement). L'amplificateur reproduit la source de programme sélectionnée, mais le signal n'apparaît pas sur les sorties REC.

SOURCE – Voyant "REC ON" allumé

Sélectionner cette position lorsqu'on veut enregistrer. L'amplificateur reproduit la source de programme sélectionnée, et le signal apparaît sur les sorties REC.

1, 2 – Voyants "RECORDER" et "REC ON" allumés

Sélectionner pour reproduire le signal à partir d'un enregistreur.

Sélectionner la position selon l'entrée "PLAY" du panneau arrière (RECORDER 1 ou RECORDER 2) utilisée.

5 MC/MM – Sélecteur MC/MM

Cette fonction est disponible uniquement lorsque la carte d'entrée du disque analogique AD-20 est installée

Ce sélecteur détermine le gain phono pour la lecture de disques analogiques (disques phono) avec la AD-20.

- **Touche enfoncée (MC) :** Voyant "MC" allumé
- **Touche enfoncée de nouveau (MM) :** Voyant "MC" éteint

MC

Cette position doit être utilisée pour des cellules à bobine mobile (MC) avec une sortie basse. Régler l'impédance d'entrée à l'aide des commutateurs DIP de la carte.

MM

Cette position doit être utilisée pour des cellules à aimant mobile (MM). L'impédance d'entrée est de 47 kohms.

Remarque :

- La commutation MC/MM est disponible lorsque INPUT SELECTOR [4] est réglée sur la position correspondant à la fente de la carte optionnelle dans laquelle la AD-20 est installée.
- Pour la commutation MC/MM, le réglage du sélecteur MC/MM [5] a la priorité. La AD-20 a des réglages de commutateur DIP pour la sélection MC/MM, mais les réglages de la carte sont remplacés par le sélecteur du E-350.
- Les réglages MC LOAD et FILTER sont effectués uniquement sur la carte AD-20. Il n'y a pas de provisions pour le réglage de ces éléments sur le E-350.
- La carte d'entrée analogique AD-9 ou AD-10 peut également être utilisée, mais dans ce cas, la sélection MC/MM peut être effectuée uniquement sur la carte. Le réglage du sélecteur MC/MM du E-350 n'a pas d'effet.

6 EXT PRE – Touche de séparation préamplificateur/amplificateur de puissance

Cette touche permet d'utiliser séparément les sections préamplificateur et amplificateur de puissance du E-350.

- **Touche enfoncée (ON) :** Voyant "EXT PRE" s'allume
Préamplificateur et amplificateur de puissance sont séparés.
- **Touche enfoncée de nouveau (OFF) :** Voyant "EXT PRE" s'éteint
Fonctionnement normal, préamplificateur et amplificateur de puissance non séparés.

Remarque :

Ne pas utiliser l'interrupteur pendant la lecture. Toujours réduire le volume au minimum avant de mettre l'interrupteur en position ON ou OFF.

7 MONO – Sélecteur de mode mono/stéréo

Ce commutateur permet de sélectionner le fonctionnement stéréo ou mono. Lorsque le commutateur est enfoncé, les deux canaux sont combinés et le même signal est envoyé aux enceintes gauche et droite.

Si la position d'écoute est approximativement à distance égale des enceintes, l'image sonore devrait être centrée.

- **Touche enfoncée (fonctionnement monophonique) :** Voyant "MONO" allumé
- **Touche enfoncée de nouveau (fonctionnement stéréo) :** Voyant "MONO" éteint

Remarque :

Lorsque le réglage du sélecteur RECORDER est commuté à "SOURCE", le réglage monophonique est annulé automatiquement. Pour enregistrer en mode mono, appuyer de nouveau sur la touche MONO après l'utilisation du sélecteur RECORDER.

8 METER – Touche allumage/extinction de l'affichage du crête-mètre

- **Touche enfoncée (OFF) :** Les voyants du crête-mètre sont éteints et les crête-mètres ne fonctionnent pas.
- **Touche enfoncée de nouveau (ON) :** Les voyants du crête-mètre s'allument et les crête-mètres fonctionnent.

9 COMP – Touche de compensation physiologique

Cette touche sert à restaurer l'équilibre de tonalité naturelle à des niveaux d'écoute faibles. L'oreille humaine devient moins sensible aux fréquences extrêmes car la compensation physiologique diminue. Cela crée souvent une perception du son comme faible ou déficient, en particulier dans la gamme des basses fréquences. La touche COMP compense cet effet en accentuant la gamme inférieure (+6 dB à 100 Hz).

- **Touche enfoncée (ON) :** Voyant "COMP" allumé
- **Touche enfoncée de nouveau (OFF) :** Voyant "COMP" éteint

10 TONE, (BASS, TREBLE) – Commandes de tonalité

TONE – Touche de commande de tonalité activée/désactivée

- **Touche enfoncée (ON) :** Voyant "TONE" allumé
- **Touche enfoncée de nouveau (OFF) :** Voyant "TONE" éteint

* Lorsque la touche est placée en position ON, les commandes BASS et TREBLE peuvent être utilisées.

* Lorsque la touche est réglée sur OFF, l'ensemble de la circuiterie de contrôle des tonalités sera court-circuitée.

BASS – Commande des graves

Lorsque cette commande est tournée vers la droite à partir de cette position centrale (0), la gamme des basses fréquences est accentuée et lorsque cette commande est tournée vers la gauche, les basses fréquences sont atténuées.

- **Fréquence de retournement :** 300 Hz
- **Plage de réglage :** ±10 dB à 50 Hz

TREBLE – Commande des aigus

Lorsque cette commande est tournée vers la droite à partir de la position centrale (0), la gamme des hautes fréquences est accentuée et lorsque cette commande est tournée vers la gauche, les hautes fréquences sont atténuées.

- **Fréquence de retournement :** 3 kHz
- **Plage de réglage :** ±10 dB à 20 kHz

11 BALANCE – Commande d'équilibre

Cette commande sert à régler l'équilibre stéréo gauche/droite.

- Normalement, la commande doit être en position centrale (0).

12 ATTENUATOR – Touche d'atténuateur

Chaque pression sur la touche ATTENUATOR permet de réduire le niveau sonore d'un dixième (ce qui équivaut à une atténuation de -20 dB).

- **Touche enfoncée (ON) :** Voyant "ATTENUATOR" allumé
- **Touche enfoncée de nouveau (OFF) :** Voyant "ATTENUATOR" éteint

13 PHONES – Prise casque

Un casque stéréo peut être branché à cette prise.

- * Lorsqu'on veut utiliser seulement le casque, placer le commutateur SPEAKERS en position OFF.
- * Régler le niveau d'écoute à l'aide de la commande de volume global.
- * Utiliser un casque d'une impédance comprise entre 8 et 100 ohms.

Remarque :

Si les sections préamplificateur et amplificateur de puissance ont été séparées par le réglage de la touche EXT PRE en position ON, la prise casque de l'appareil transportera le signal de la section de l'amplificateur de puissance du E-350. Le volume devra par conséquent être ajusté au niveau du préamplificateur externe.

14 INPUT SELECTOR – Sélecteur d'entrée

Sert à sélectionner les différentes sources de programme connectées aux entrées du panneau arrière. Les touches correspondantes de la télécommande RC-200 peuvent également être utilisées.

TUNER, CD, LINE 1, 2

Sert à sélectionner les différents composants connectés aux entrées dissymétriques classiques (avec câble audio à fiches dissymétriques) du panneau arrière.

CD-BAL, LINE-BAL

Sert à sélectionner les différents composants connectés aux entrées symétriques (avec câble audio à fiches symétriques) du panneau arrière.

OPTION 1, 2

Sélectionner les composants connectés aux cartes optionnelles installées dans les fentes OPTION 1 et OPTION 2 du panneau arrière.

- Pour des informations sur les cartes optionnelles, voir "Cartes optionnelles".
- * Le sélecteur INPUT SELECTOR n'a pas de cran d'arrêt ou de butée (il peut être tourné en continu).

15 Crête-mètre

L'échelle du crête-mètre indique le niveau de sortie en dB (décibels) et est également calibrée en watts sous une charge de 8 ohms. Sous une charge de 4 ohms, les chiffres doivent être doublés, et sous une charge de 16 ohms, ils doivent être réduits de moitié. Les niveaux de sortie avec un signal d'onde sinusoïdale pour les différentes charges sont indiqués ci-dessous.

Indication de sortie (dB/%)	de 4 ohms	de 8 ohms	de 16 ohms
0 dB : 100 %	200 W	100 W	50 W
-10 dB : 10 %	20 W	10 W	5 W
-20 dB : 1 %	2 W	1 W	500 mW
-30 dB : 0,1 %	200 mW	100 mW	50 mW
-40 dB : 0,01 %	20 mW	10 mW	5 mW

Les crête-mètres sont des conceptions à lecture de crête, qui permettent de suivre avec précision les variations rapides d'amplitude et de fréquence des signaux musicaux. Afin de faciliter la lecture, le temps de retard des crête-mètres est réglé à une valeur inférieure au temps de montée. Si la source de programme contient du bruit ou une grande quantité de transitoires, l'indication du crête-mètre et l'impression de volume auditif pourraient être légèrement différentes.

16 Détecteur de télécommande

Les signaux infrarouges de la télécommande RC-200 fournie sont reçus par ce détecteur. Lors de l'utilisation de la télécommande, pointer l'émetteur dans la direction de ce détecteur.

17 Section d'affichage

Cet état de fonctionnement des différentes touches et commandes est affiché par l'état des voyants allumés/éteints sur ce panneau.

Voyant allumé	Etat de fonctionnement
RECORDER	[4] Sélecteur RECORDER : 1, 2 (L'enregistreur est en cours de lecture)
REC ON	[4] Sélecteur RECORDER : SOURCE 1, 2 (L'enregistrement est possible)
EXT PRE	[6] Touche EXT PRE : ON (Le préamplificateur/amplificateur de puissance sont séparés)
MC	[5] Touche MC/MM : MC
MONO	[7] Touche MONO : ON (Le mode mono est sélectionné)
COMP	[9] Touche COMP : ON (La compensation physiologique est sélectionnée)
TONE	[10] BASS, TREBLE : Les commandes de tonalité sont actives
ATTENUATOR	[12] Touche ATTENUATOR : ON (La fonction d'atténuation est activée)

18 VOLUME – Commande de volume

Le fait de tourner cette commande dans le sens des aiguilles d'une montre augmente le niveau d'écoute. La commande peut également être utilisée avec la télécommande RC-200.

Remarque :

Lors du changement du réglage de la touche EXT PRE, au cours d'un changement de sources de programme, et lors de la mise sous et hors tension, la commande de volume doit toujours être tournée au minimum.

Qu'est-ce que c'est AAVA-II ?

Le E-350 est équipé d'une commande de volume innovatrice appelée AAVA-II (Accuphase Analog Vari-gain Amplifier-II) (amplificateur de gain vari-analogique Accuphase). Le principe de fonctionnement de cette commande est totalement différent de celui des commandes conventionnelles utilisant des résistances. Avec le AAVA-II, le signal musical est pondéré en 16 étapes, et un circuit de commutation de courant sert à sélectionner le signal, modifiant ainsi le volume.

En fonctionnement effectif, un VR rotatif conventionnel est utilisé. Lorsque la commande de [18] VOLUME est tournée, sa position est détectée par le circuit de réglage, et les 16 commutateurs de courant sont réglés sur ON ou OFF.

Remarque :

Lorsque des enceintes à haut rendement sont utilisées, un son émis par le fonctionnement du commutateur de courant pourra être entendu lorsque la commande de VOLUME est tournée. Ceci ne signifie pas une défaillance.

19 INPUTS : TUNER, CD, LINE 1, LINE 2 – Entrées de niveau de ligne

Ces entrées sont des prises d'entrée de ligne asymétriques conventionnelles.

20 CD/LINE INPUTS (BALANCED) – Entrées symétriques

Ce sont des entrées pour une connexion symétrique qui élimine le bruit externe induit. Les entrées acceptent le signal de n'importe quel composant équipé de sorties symétriques, tel qu'un lecteur de CD ou un tuner.



- ① : Masse
- ② : Inversé (-)
- ③ : Non-inversé (+)

- Des câbles audio symétriques sont disponibles auprès de Accuphase.

21 RECORDER 1, 2 – Prises d'entrée/sortie de l'enregistreur

Ces prises servent à la connexion de deux enregistreurs.

Prises PLAY	↔	Prises LINE OUT de l'enregistreur
Prises REC	↔	Prises LINE IN de l'enregistreur

- * Le signal de sortie aux prises REC n'est pas affecté par les commandes de volume, de commande de tonalité, et les paramètres du compensateur de l'amplificateur.

- * Garder à l'esprit que, lorsque le commutateur MODE est placé en position "MONO", la sortie d'enregistrement sera monophonique.

22 Prises PRE OUT/POWER IN (EXT PRE IN)**PRE OUT**

Ces prises permettent d'utiliser séparément la section préamplificateur.

- Le signal sur ces prises est toujours émis, indépendamment du réglage de la touche EXT PRE.
- Les sorties peuvent être utilisées pour connecter un second amplificateur de puissance pour la bi-amplification.
 - * La bi-amplification utilise des amplificateurs de puissance séparés pour la gamme basses fréquences et pour la gamme moyennes/hautes fréquences.

POWER IN (EXT PRE IN)

Ces prises permettent d'utiliser séparément la section de l'amplificateur de puissance.

- Lorsque la touche EXT PRE a été réglée sur "ON" pour la séparation du préamplificateur et de l'amplificateur de puissance du E-350, ces prises servent de prises d'entrée d'amplificateur. La commutation de la source d'entrée, le réglage de volume et les autres fonctions du préamplificateur doivent être effectués sur l'équipement externe.

23 Bornes SPEAKERS (A, B)

Deux paires d'enceintes peuvent être connectées aux bornes A et B.

- * Utiliser des enceintes ayant une impédance nominale de 4 à 16 ohms.
- * Si deux paires d'enceintes sont entraînées simultanément, utiliser des enceintes ayant une impédance nominale de 8 à 16 ohms.
- * Pour une disposition bi-câblée, connecter les bornes d'entrée A et B séparément aux câbles pour les gammes de fréquences basses et pour les fréquences moyennes/hautes.

24 Entrée secteur

Insérer le cordon d'alimentation fourni dans ce connecteur et brancher l'autre extrémité dans une prise secteur.

AVERTISSEMENT

- Ne pas utiliser l'appareil avec un cordon autre que le cordon d'alimentation fourni.
- La forme de la prise secteur et de la fiche du cordon d'alimentation fourni dépendent du pays de destination de l'appareil. Le fait d'utiliser un autre type de câble que le cordon d'alimentation fourni crée un risque d'incendie et de dommage.
- Ce produit est disponible dans les versions d'alimentation secteur de 120/230 V CA. S'assurer que la tension indiquée sur le panneau arrière est identique à la tension de secteur CA de votre région.

- Ouvrir l'appareil peut provoquer une électrocution.
- Si l'appareil ne fonctionne pas, il se peut que le fusible interne ait sauté. Ne jamais essayer de changer le fusible soi-même. Toujours contacter le revendeur Accuphase ou un centre de service après-vente agréé.

Fonctionnement

ATTENTION

- Avant de faire les connexions, s'assurer de mettre le E-350 et tous les autres composants hors tension. En particulier lors du branchement ou débranchement d'un câble aux prises POWER IN, le E-350 doit être éteint.
- Ne pas utiliser la touche EXT PRE pendant la lecture. Toujours réduire le volume au minimum avant de mettre le commutateur en position ON ou OFF.

Avant de commencer à utiliser cet appareil, régler les commandes comme ceci.

- **VOLUME :** Tourné au minimum (dans le sens contraire des aiguilles d'une montre)
- **SPEAKER :** Régulé en position pour la paire d'enceinte désirée
- **RECORDER :** REC OFF (Voyant éteint)
- **COPY :** OFF
- **MC/MM, MONO, COMP, EXT PRE, ATTENUATOR :** OFF (Voyants éteints)
- **BALANCE :** En position centrale

Ecouter un lecteur de CD (via sortie analogique)

Connecter la sortie analogique du lecteur de CD aux prises d'entrée CD (ou TUNER ou LINE) du panneau arrière. Si le lecteur de CD est équipé de sorties symétriques, il est recommandé d'utiliser des câbles symétriques et de les connecter aux connecteurs symétriques CD/LINE INPUTS.

Pour utiliser le mode lecture, suivre les étapes ci-dessous.

- 1 Confirmer que la commande de VOLUME est tournée au minimum. Puis, allumer le lecteur de CD et l'amplificateur.

- 2 Utiliser le sélecteur INPUT SELECTOR pour sélectionner la position "CD".
- 3 Faire fonctionner le lecteur de CD et ajuster le niveau d'écoute désiré à l'aide de la commande VOLUME.
- 4 Si ce réglage est souhaité, régler la touche MONO sur ON (fonctionnement monophonique) et vérifier que le son est centré entre les deux enceintes, ainsi que vérifier l'action de la commande de tonalité, du compensateur de volume, et de l'atténuateur.

Ecoute des émissions radio

Connecter la sortie du tuner aux prises d'entrée TUNER (ou CD ou LINE) du panneau arrière. Si le tuner est équipé de sorties symétriques, il est conseillé d'utiliser des câbles symétriques et de les connecter aux LINE INPUTS symétriques.

Placer le INPUT SELECTOR à la position requise et effectuer les mêmes étapes que celles décrites pour la lecture de CD. Après avoir réglé la station désirée, ajuster le niveau d'écoute à l'aide de la commande VOLUME.

Enregistrement et lecture avec un enregistreur

Confirmer que les entrées et sorties de l'enregistreur sont connectées correctement aux prises RECORDER 1 ou RECORDER 2 du panneau arrière du E-350.

Prises REC ↔ Prises LINE IN de l'enregistreur
Prises PLAY ↔ Prises LINE OUT de l'enregistreur

Lecture

Placer le sélecteur RECORDER sur "1" (ou "2") et régler l'enregistreur en mode de lecture. Le son sera entendu via le E-350.

* Pour la lecture uniquement, un enregistreur peut également être connecté à n'importe quelle autre entrée de ligne du E-350.

Enregistrement

Pour l'enregistrement, effectuer les étapes suivantes.

- 1 Sélectionner la source de programme désirée à l'aide du INPUT SELECTOR et vérifier qu'elle est bien reproduite par les enceintes.
- 2 Placer le sélecteur RECORDER sur "SOURCE". Le signal de la source de programme désirée est maintenant alimenté aux sorties d'enregistrement de l'amplificateur.
- 3 Démarrer l'enregistreur. Le son reproduit par les enceintes est enregistré par l'enregistreur.
- 4 Les commandes de volume, de l'atténuateur, de la tonalité ou du compensateur de l'amplificateur n'affectent pas la sortie d'enregistrement. Le volume peut par conséquent être complètement abaissé si nécessaire. Le niveau d'enregistrement doit être changé à l'aide des commandes d'entrée sur l'enregistreur.
- 5 En réglant le sélecteur RECORDER sur "1" (ou "2"), le son enregistré peut être contrôlé (lors de l'utilisation d'un enregistreur équipé de trois têtes).
- 6 Etant donné que le même signal est envoyé des prises RECORDER 1 et RECORDER 2, l'enregistrement peut également être effectué sur deux enregistreurs simultanément.

Remarque :

Lorsque le réglage du sélecteur RECORDER est commuté à "SOURCE", le réglage monophonique est annulé automatiquement. Pour enregistrer en mode mono, appuyer de nouveau sur la touche MONO après l'utilisation du sélecteur RECORDER.

Copie

Parce que le E-350 est équipé d'un sélecteur COPY, la copie entre deux enregistreurs peut être effectuée, indépendamment de la source de programme reproduite. Toutefois, la copie n'est pas possible lorsque le E-350 est éteint.

Pour effectuer la copie, exécuter les étapes suivantes.

- 1 Pour copier de RECORDER 1 sur RECORDER 2, placer le sélecteur COPY en position "1 → 2". Pour copier dans la direction opposée, utiliser la position "2 → 1".
- 2 Régler l'enregistreur source en mode de lecture et l'enregistreur cible en mode d'enregistrement.
- 3 Si la copie est effectuée dans le sens "1 → 2", le fait de régler le sélecteur RECORDER sur "RECORDER 1" reproduit le son de lecture de l'enregistreur source. Le fait de régler le sélecteur sur "RECORDER 2" permet de contrôler le son enregistré. Pendant la copie dans le sens "2 → 1", le phénomène inverse se produit.

Enregistrement de tuner lorsque l'appareil est éteint

Pendant que l'amplificateur est éteint, le signal des entrées TUNER est toujours connecté aux sorties RECORDER REC, indépendamment des réglages des sélecteurs INPUT SELECTOR et RECORDER et COPY. Il est par conséquent possible d'effectuer des enregistrements de la source connectée aux entrées du tuner sans que votre présence soit nécessaire, à l'aide de la minuterie, sans même allumer l'amplificateur.

Remarque :

Ne jamais allumer l'E-350 alors qu'un enregistrement sans présence est en cours (et que l'E-350 soit éteint). Si la position de l'entrée du E-350 n'a pas été configurée au préalable sur TUNER, l'enregistrement sera immédiatement coupé dès la mise en marche de l'appareil. S'assurer à chaque fois qu'aucun enregistrement sans présence ne soit en marche.

Lecture avec le DG-38/DG-48 connecté

L'égaliseur numérique DG-38 ou DG-48 peut être connecté au E-350, permettant d'obtenir une compensation très précise du champ sonore pendant la lecture de sources de programme.

- Pour les détails sur la connexion et sur le fonctionnement du DG-38/DG-48, se référer au mode d'emploi du composant concerné.

Mémo

Les deux figures donnent des exemples de connexion possibles du DG-38.

Lorsqu'un DG-48 est utilisé, aucune carte en option n'est nécessaire, car le DG-48 dispose d'entrées et de sorties dans sa version standard.

Exemple de connexion 1

DG-38/DG-48 est connecté entre les sections préamplificateur et amplificateur de puissance du E-350, à l'aide de la touche EXT PRE placée en position ON pour séparer les sections préamplificateur et amplificateur de puissance.

Remarque :

Ne pas placer la touche EXT PRE en position OFF. A défaut d'une telle précaution le DG-38 sort du chemin du signal et pourrait augmenter brusquement le volume.

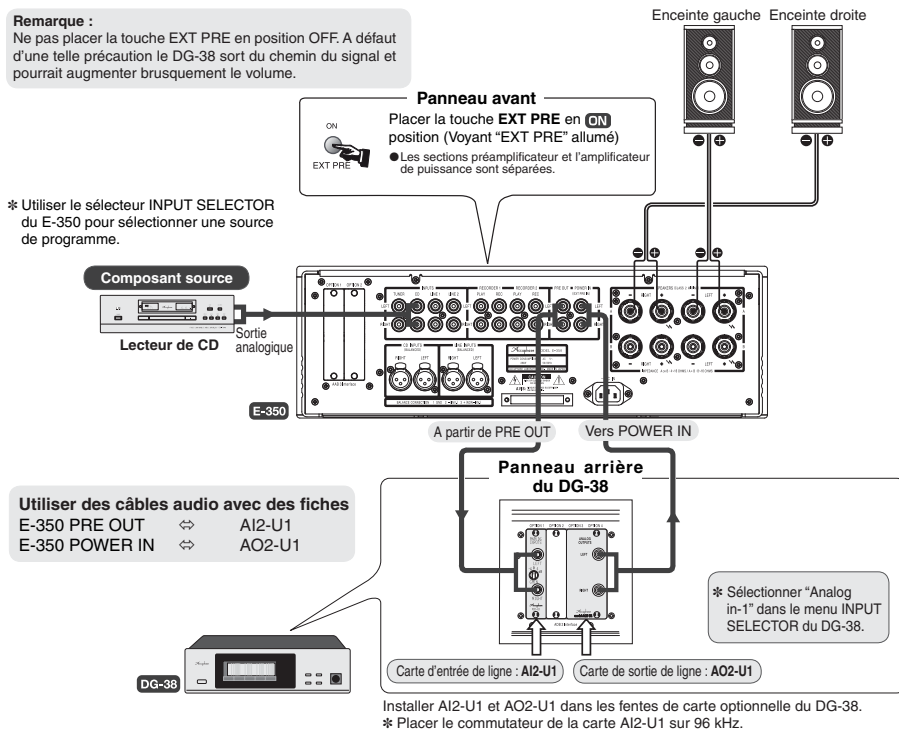

Exemple de connexion 2

DG-38/DG-48 est connecté aux prises RECORDER (RECORDER 1 ou RECORDER 2) du E-350.

- * Dans l'illustration indiquée, le sélecteur RECORDER du E-350 est placé en position "1".
- * Utiliser le sélecteur INPUT SELECTOR du E-350 pour sélectionner une source de programme.

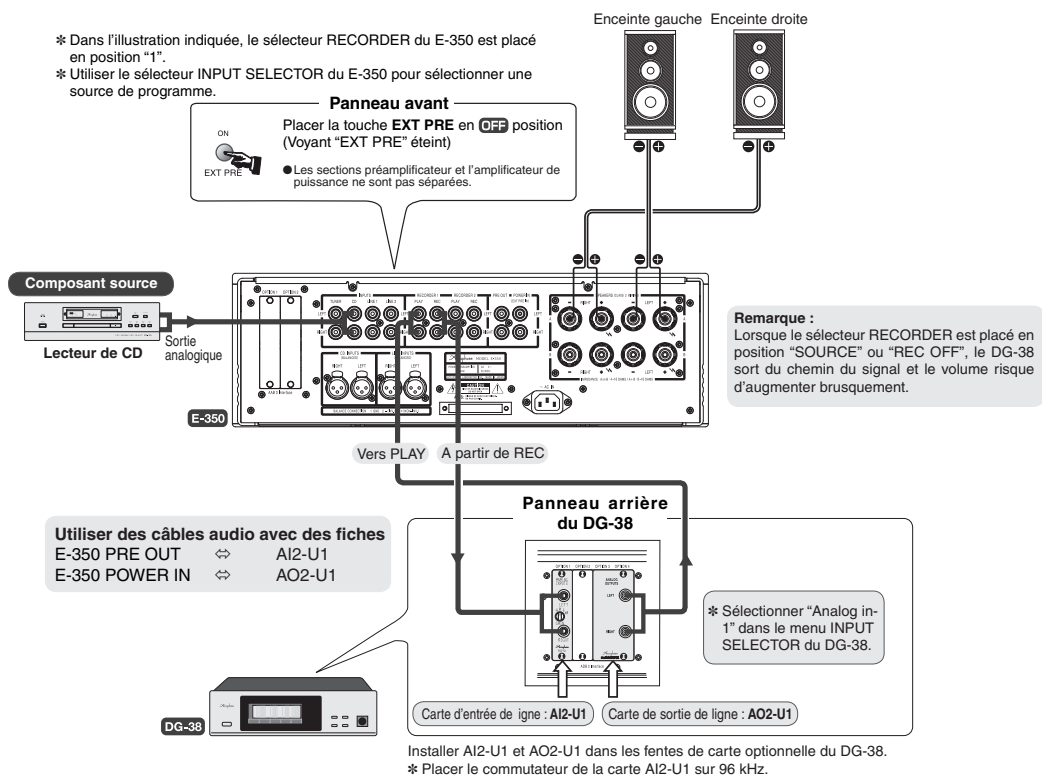

Lecture avec un préamplificateur externe

La touche EXT PRE peut être placée en position ON pour séparer les sections préamplificateur et amplificateur de puissance du E-350, et utiliser un préamplificateur externe ou un amplificateur A/V avec l'amplificateur de puissance du E-350. Un exemple de connexion est illustré ci-dessous.

- Connecter la sortie du préamplificateur externe aux prises POWER IN du E-350.
- Seule la section amplificateur de puissance du E-350 est utilisée dans ce cas. Le préamplificateur est inactif. La commutation de la source d'entrée, le réglage de volume et les autres fonctions du préamplificateur doivent être effectués sur l'équipement externe.

Remarque :

Si la touche EXT PRE est placée en position OFF, le E-350 fonctionnera normalement (en utilisant le préamplificateur interne).

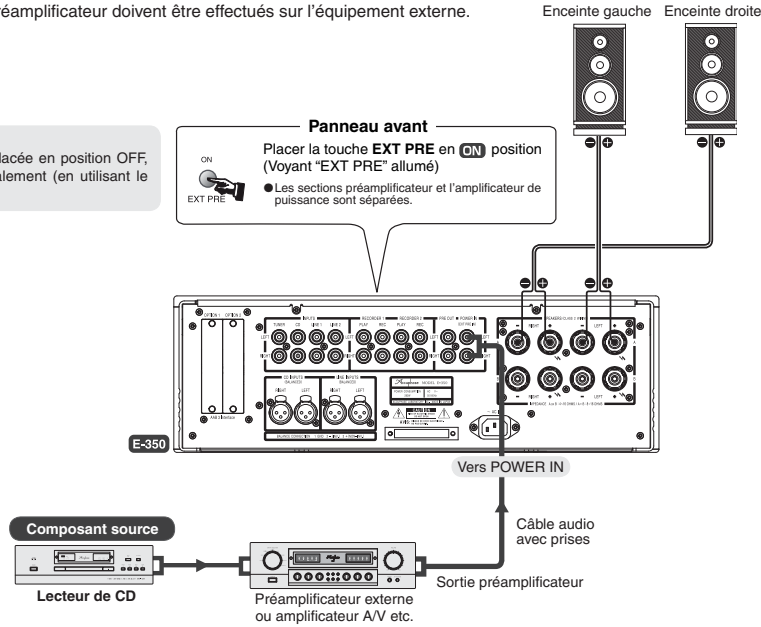

Exemple de connexion bi-amplification

Bi-ampli signifie l'entraînement de la gamme basses fréquences et de la gamme hautes fréquences d'une enceinte avec des amplificateurs séparés, pour obtenir une qualité audio supérieure.

- Une enceinte avec un réseau de croisement intégré et des bornes d'entrée LOW et HIGH séparées est nécessaire.
- En supplément au E-350, utiliser un amplificateur de puissance de plus de gain similaire.
Tous les amplificateurs de puissance Accuphase ont le même gain (28 dB).

Exemple de connexions montré en illustration

Sorties de l'enceinte E-350 ⇔ Bornes d'entrée LOW de l'enceinte
Autre amplificateur de puissance ⇔ Bornes d'entrée HIGH de l'enceinte

Remarque :

Ne pas placer la touche EXT PRE en position ON pendant l'utilisation de l'amplificateur de puissance. Autrement, le driver LOW (le driver connecté à l'amplificateur de puissance du E-350) de l'enceinte sera coupé.

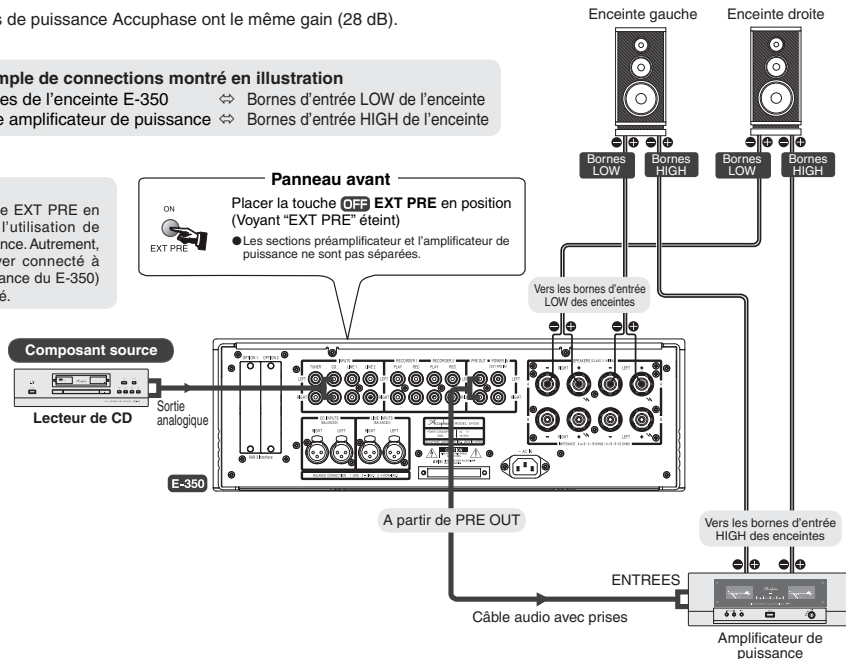

Cartes optionnelles

Trois types de cartes optionnelles peuvent être utilisés sur le E-350 : une carte d'entrée numérique DAC-20, une carte d'entrée de disque analogique AD-20 et une carte d'entrée de ligne LINE-10. Ces cartes peuvent être installées dans les deux fentes du panneau arrière (OPTION 1 ou 2), comme indiqué.

- Toujours éteindre le E-350 avant d'insérer ou de retirer une carte optionnelle.
- N'importe quelle carte peut être installée dans l'une des deux fentes.
- La carte d'entrée de disque analogique AD-9/AD-10 et la carte d'entrée de ligne LINE-9 peuvent également être utilisées.

Utilisation DE Cartes EN Option

Lecture de CD ou de disques similaires avec une entrée numérique

Installer la carte d'entrée numérique DAC-20.

* La carte peut traiter des signaux de sortie numérique d'un lecteur de CD, enregistreur MD ou tout autre composant numérique avec une fréquence d'échantillonnage jusqu'à 96 kHz. La connexion peut être effectuée avec un câble coaxial ou fibre optique.

Câbles de connexion

COAXIAL: Utilisez un câble coaxial numérique équipé de prises RCA.

OPTICAL: C'est un connecteur pour câble à fibre optique standard JEITA.

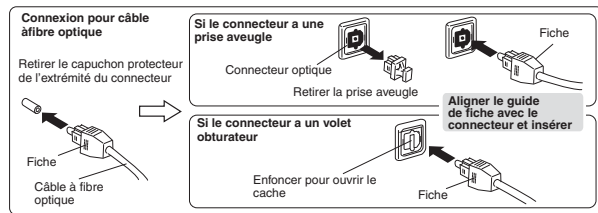

Lecture

- 1 Vérifier que la commande VOLUME est complètement tournée vers le bas, puis mettre le E-350 sous tension ainsi que les autres composants. Placer le sélecteur INPUT SELECTOR dans la position pour la fente de carte optionnelle dans laquelle la DAC-20 est installée (OPTION 1 ou 2).
- 2 Régler les composants source sur la position lecture et ajuster le volume au niveau souhaité.

Remarque :

- Ne jamais connecter simultanément les sorties COAXIAL et analogiques (symétriques/dissymétriques) d'un même composant sur le E-350. Dans le cas contraire, des parasites pourraient être créés par l'intermédiaire de boucles de terre.
- Lorsqu'un composant est connecté à la fois aux entrées COAXIAL et OPTICAL (sur le DAC-20), seul un des deux signaux sera sélectionné. Pour contrôler la sélection, débrancher le câble du composant qui n'est pas en cours de lecture ou éteindre ce composant.

Lecture de disque analogique (AD)

Installer la carte d'entrée de disque analogique AD-20.

[Lors de l'utilisation du AD-10 : Le contenu des réglages est identique, mais comme le nombre et la position des commutateurs DIP ainsi que la procédure de réglage sont différents, bien s'assurer de consulter la documentation concernant le disque analogique AD-10.]

Remarque :

Toujours éteindre le E-350 avant d'insérer ou de retirer une carte optionnelle.

Avant d'insérer la carte, les commutateurs DIP (S1 - S3) de la carte doivent être réglés dans les positions nécessaires.

Remarque : Utiliser un objet pointu pour déplacer les leviers du commutateur et s'assurer qu'ils sont placés complètement sur un côté. Si un levier est placé uniquement à mi-course, il ne sera pas possible d'obtenir un fonctionnement correct.

- 1 **S1 : MC LOAD**
Sélecteur d'impédance d'entrée MC : 10/30/100 ohms
- 2 **S2, S3 : FILTER**
Filtre subsonique activé/désactivé
- 3 **S4 : Sélection MM/MC**

Mémo

Dans le E-350, la touche MC/MM du panneau avant a la priorité. Par conséquent, il n'est pas nécessaire de régler le commutateur S4 de la carte.

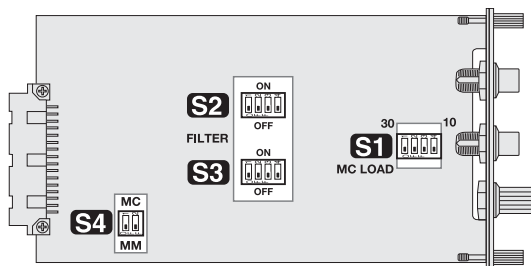

Côté composant AD-20 (emplacement des commutateurs S1 - S4)

1 S1: MC LOAD – Sélecteur d'impédance d'entrée MC (Réglage de la carte)

- | | | | |
|------|--|--|--|
| 100Ω | | 1, 2, 3, 4 : OFF
Réglage d'usine par défaut | Comme recommandation générale, placer ce commutateur en fonction de l'impédance interne nominale de la cellule MC. |
| 30Ω | | 1, 2 : ON
3, 4 : OFF | 20 ohms ou plus : Position 100 ohms
Inférieur à 20 ohms : Position 30 ohms ou 10 ohms |
| 10Ω | | 1, 2 : OFF
3, 4 : ON | ● Généralement, le réglage de l'impédance d'entrée doit être équivalent à 2 ou 3 fois l'impédance nominale de la cellule. Cependant, comme les conditions de certaines cellules peuvent varier, le réglage définitif doit être effectué à l'oreille. |
- Ce commutateur affecte les canaux gauche et droit.

2 S2, S3: FILTER – Filtre subsonique activé/désactivé (Réglage de la carte)

- | | | | |
|-----|--|--|--|
| OFF | | 1, 2, 3, 4 : OFF
Réglage d'usine par défaut | Ce filtre a une fréquence de coupure de 25 Hz et une pente d'atténuation raide de -12 dB/octave. Il coupe les composants indésirables du signal subsonique sans affecter la plage audible. La suppression de bruit subsonique du composant est utile par exemple pour arrêter les excursions excessives du woofer provoquées par les gondolements des disques ou un ronronnement de la platine tourne-disque, etc. |
| ON | | 1, 2, 3, 4 : ON | |
- S'assurer de placer les deux commutateurs dans la même position.

3 S4 : MC/MM – Sélection de gain de l'égaliseur MC/MM (Priorité du réglage de la touche MC/MM sur le panneau)

- | | | | |
|----|--|--|--|
| MM | | 1, 2 : OFF
Réglage d'usine par défaut | MM : Pour les cellules à aimants mobiles avec une sortie élevée
Gain : 36 dB
Impédance d'entrée : 47 kohms |
| MC | | 1, 2 : ON | MC : Pour les cellules à bobine mobile avec une sortie faible
Gain : 62 dB
Impédance d'entrée : Comme sélectionnée à l'aide de S1 |
- Ce commutateur affecte les canaux gauche et droit.

Mémo

Lorsqu'il est installé dans le E-350, il n'est pas nécessaire de régler le commutateur DIP S4 de la carte AD-20.

Connexion

Brancher correctement le câble de sortie de la platine de disques analogique aux prises d'entrée la carte. Brancher également le câble de mise à la terre de lecteur de disque analogique à la borne de mise à la terre (GND) de la carte.

Lecture

- 1 Vérifier que la commande VOLUME est complètement tournée vers le bas, puis mettre le E-350 sous tension ainsi que les autres composants. Placer le sélecteur INPUT SELECTOR dans la position pour les fentes de carte optionnelle dans lesquelles la AD-20 est installée (OPTION 1 ou 2).
- 2 Abaisser la pointe de lecture sur le disque et ajuster le volume à un niveau convenable.
- 3 Si le disque est fortement gondolé ou s'il y a des excursions excessives du woofer provoquées par le ronronnement de la platine tourne-disque, le fait d'activer le filtre subsonique permet de réduire le bruit.

Types de cartes optionnelles

Carte d'entrée de ligne LINE-10



Cette carte optionnelle fournit un jeu supplémentaire d'entrées de ligne analogique qui sont similaires aux INPUTS du E-350. Elles peuvent être utilisées pour connecter un lecteur de CD, tuner, ou autre composant équipé d'une sortie analogique.

Carte d'entrée numérique DAC-20

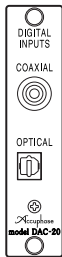

Cette carte fournit une entrée coaxiale et une entrée optique pour la connexion du signal numérique des composants sources équipés d'une sortie numérique. Comme il n'y a pas de provision pour la commutation d'entrée, sélectionner une des entrées.

Câbles de connexion

COAXIAL : Pour câble coaxial numérique
OPTICAL : Pour câble à fibre optique

Spécifications garanties, normes

Format d'entrée : Conforme JEITA CP-1201 / AES-3
Fréquence d'échantillonnage : 32-96 kHz
Entrée numérique : COAXIAL 0,5 Vc-c, 75 ohms
OPTICAL -27 à -15 dBm

Carte d'entrée de disque analogique AD-20



Cette carte sert à la lecture de disques analogiques. Elle contient un égaliseur phono à haut gain et de haute performance. La carte peut être utilisée avec tout type de cellule phono.

- En installant deux de ces cartes, deux cellules phono différentes peuvent être connectées en même temps.

Prises d'entrée de lecteur de disque analogique LEFT, RIGHT

Connecter le câble de sortie d'un lecteur de disque analogique à ces prises.

Borne GND

Connecter le câble de mise à la terre qui sort du lecteur de disque analogique à cette borne.

Carte d'entrée de disque analogique AD-10

Carte d'entrée de ligne analogique AI2-U1 (pour utilisation avec le DG-38)

Carte de sortie de ligne analogique AO2-U1 (pour utilisation avec le DG-38)

Câbles optionnels

Des câbles asymétriques analogiques (avec des prises de type RCA) et des câbles symétriques (avec des prises de type XLR) pour les connexions audio sont disponibles en option chez votre revendeur Accuphase.

* Des câbles d'une longueur de 5 m, 7,5 m et 10 m sont aussi disponibles.

Série OFC : Fil de litz cuivre exempt d'oxygène		
Numéro de modèle	Longueur de câble	Type de prise
L-10G	1,0 m (2 câbles)	RCA
L-15G	1,5 m (2 câbles)	RCA
L-30G	3,0 m (2 câbles)	RCA
LC-10A	1,0 m (2 câbles)	XLR
LC-15A	1,5 m (2 câbles)	XLR
LC-30A	3,0 m (2 câbles)	XLR

Installation de la carte optionnelle

- 1 Placer l'interrupteur d'alimentation du E-350 en position OFF.
- 2 Sur le panneau arrière, retirer le panneau couvrant la fente optionnelle (voir Fig. 1).
* Conserver le panneau arrière après l'avoir démonté.
- 3 Insérer la carte optionnelle en la glissant dans les rails de guidage supérieur et inférieur de la fente (voir Fig. 2). Lorsque la carte touche le connecteur interne, la pousser légèrement jusqu'à ce que la carte soit fermement installée. (La carte doit être au ras bord du panneau.)
- 4 Fixer la carte à l'aide de deux vis sur le dessus et le dessous.

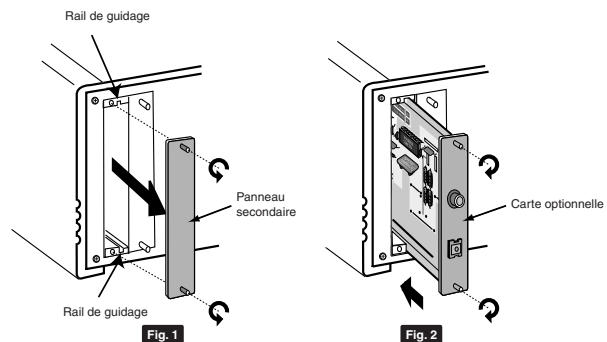

* L'illustration montre le DAC-20.

ATTENTION

- Eteindre le E-350 avant d'insérer ou de retirer une carte optionnelle. Autrement, la carte ou l'amplificateur risquent d'être endommagés.
- Prendre garde à ne pas toucher les composants, le côté imprimé du circuit ou les bords du connecteur de la carte afin d'éviter des problèmes ou dommages éventuels causés par le contact. Ne tenir la carte que par les côtés ou par la face arrière.
- S'assurer de fixer fermement la carte à l'aide des deux vis. Autrement, une mise à la terre insuffisante risque de créer des problèmes et des dommages.

Télécommande

Utilisation de la télécommande RC-200

La télécommande RC-200 fournie peut être utilisée pour faire fonctionner le E-350 à partir de n'importe quel endroit de la pièce.

1 Touches INPUT SELECTOR

Sert à sélectionner les sources de programme connectées aux entrées sur le panneau arrière du E-350. Appuyer simplement sur une touche pour la source de programme souhaitée. Le voyant correspondant au sélecteur INPUT SELECTOR du E-350 s'allume. Parce que le E-350 n'a pas de position LINE 3, le fait d'appuyer sur la touche **LINE 3** de la télécommande n'a pas d'effet.

Les touches **SEL -** et **SEL +** ont le même effet que le sélecteur INPUT SELECTOR du E-350 tourné dans le sens contraire des aiguilles d'une montre et dans le sens des aiguilles d'une montre.

2 Touches VOLUME

Ces touches sont reliées à la commande de volume de l'appareil. Appuyer sur **VOLUME +** ou **VOLUME -** la touche pour augmenter ou diminuer le volume. En cas de pression sur une de ces touches, la commande de VOLUME sur le E-350 tourne en conséquence.

3 CD PLAYER – Commande du lecteur de CD

Ces touches permettent de faire fonctionner un lecteur de CD Accuphase. Veuillez remarquer qu'elles ne permettent pas de contrôler le lecteur SA-CD/CD Transport DP-100.

Fonctionnement

Pour faire fonctionner l'appareil, pointer l'émetteur situé à l'extrémité de la télécommande vers le capteur **IR** du E-350. La portée de fonctionnement effective est indiquée sur l'illustration.

- Faire attention à ne pas faire tomber la télécommande et à ne pas renverser de liquides sur la télécommande.
- Ne pas exposer la télécommande à des températures élevées et ne pas la placer dans un endroit humide, par exemple dans des endroits exposés aux rayons directs du soleil ou près d'appareils de chauffage, etc.

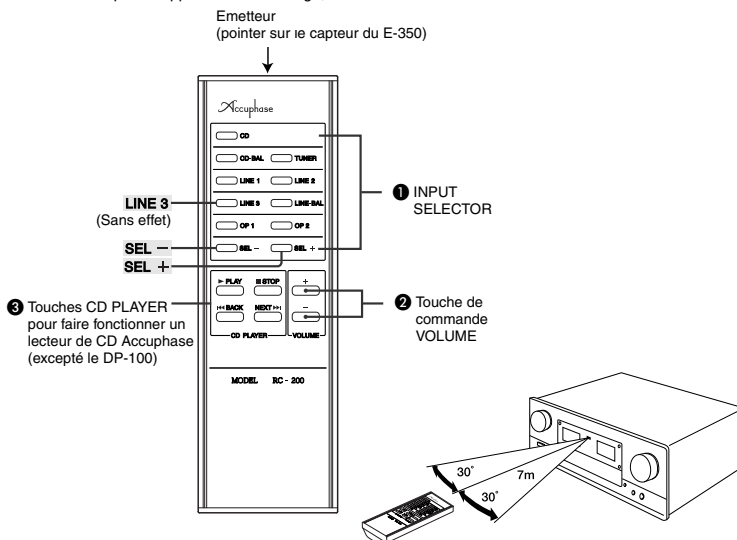

A propos des piles

■ Remplacement des piles

Les piles ont une durée de vie de 8 mois environ dans des conditions d'utilisation normales. Lorsqu'on constate que la portée effective de la télécommande diminue, les piles doivent être remplacées. Lorsque les piles sont totalement déchargées, il ne se passe rien quand on appuie sur les touches.

Le type de piles à utiliser est IEC R03 (format AAA). Toujours remplacer les deux piles en même temps.

⚠ ATTENTION

Respecter les précautions suivantes pour éviter une fuite des piles ou des dégâts.

- Insérer les piles en respectant la polarité indiquée à l'intérieur du boîtier.
- Ne pas mélanger des piles usagées avec des piles neuves.
- Utiliser uniquement le type de pile spécifié, et ne pas mélanger des piles de marques différentes.
- Retirer les piles si la télécommande ne sera pas utilisée pendant une longue période.
- S'il y a fuite des piles, contacter un centre de service Accuphase. En cas de contact de la peau avec le liquide de la pile, rincer abondamment la partie touchée.

⚠ AVERTISSEMENT

Ne jamais essayer de recharger des piles à anode sèche normale n'étant pas prévues à cet effet. Cela risquerait en effet de causer une explosion, une fuite, un incendie ou des blessures.

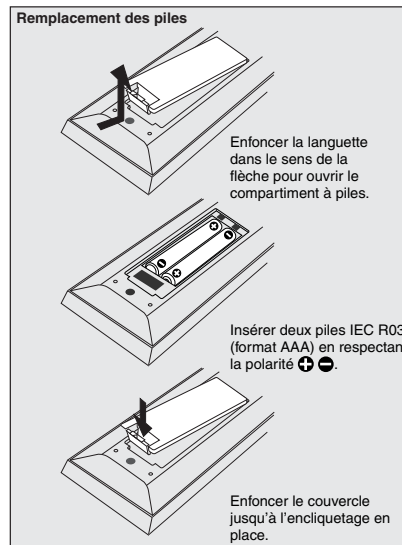

Localisation des pannes

Si l'appareil présente un problème, vérifier tout d'abord les points suivants. Si le problème persiste, contacter un centre de service Accuphase ou votre revendeur Accuphase.

⚠ ATTENTION Avant de modifier une connexion, s'assurer de désactiver tous les composants.

Absence d'alimentation

- Le cordon d'alimentation est-il correctement branché ?

Absence de son

- Les composants de programme de source sont-ils allumés ?
- Vérifier le réglage du sélecteur d'enceinte.
 - ... Lorsqu'il est réglé en position OFF, aucun son n'est émis.
- Vérifier le réglage de la touche EXT PRE.
 - ... Lorsqu'il est réglé en position ON, les sections préamplificateur et amplificateur de puissance sont séparées, et aucun son ne sera entendu si aucun composant n'est connecté aux prises POWER IN.
- Tous les composants et enceintes sont-ils connectés correctement ?
- Le sélecteur d'entrée est-il placé en position correcte ?
- Le sélecteur d'enregistrement est-il placé en position correcte ?

La télécommande ne fonctionne pas

- Vérifier si les piles sont insérées.
- Vérifier si les piles et **+** si la polarité **-** sont correctes.
- Remplacer les piles par des nouvelles.
- Retirer tout obstacle entre la télécommande et l'appareil.

Pas de son sur un canal

- Tous les composants et enceintes sont-ils connectés correctement ?
- La commande d'équilibre est-elle réglée correctement ?
- Essayer d'inverser les câbles gauche/droite des enceintes.
 - Toujours pas de son sur ce même canal :
 - ... Vérifier les câbles et l'enceinte.
 - Pas de son sur l'autre canal :
 - ... Le E-350 ou le composant source est peut-être défectueux.
- Essayer d'inverser les prises gauche/droite des câbles d'entrée.
 - Toujours pas de son sur ce même canal :
 - ... Le E-350 est peut-être défectueux.
 - Pas de son sur l'autre canal :
 - ... Les câbles ou le composant source sont peut-être défectueux.

L'image stéréo est floue

- Vérifier si la polarité des enceintes **+** **-** n'est pas inversée dans un canal.

Bauteile und Funktionen

1 POWER – Netzschalter
Drücken Sie diesen Schalter, um den Verstärker in Betrieb zu nehmen. Wenn Sie den Schalter nochmals drücken, um ihn freizugeben, schalten Sie den Verstärker aus. Aufgrund der aktivierten Stummschaltung wird für einen Zeitraum von ca. 5 Sekunden nach Einschalten des Gerätes kein Ton von den Lautsprechern ausgegeben.

- Stellen Sie den Netzschalter nach dem Ausschalten des Gerätes nicht sofort wieder auf ON (innerhalb von 10 Sekunden).

2 SPEAKER – Lautsprecher-Wahltaste
Zum Anwählen von zwei Paar an die "A"- und "B"-Lautsprecherbuchsen angeschlossenen Lautsprecher.

OFF

Für den Kopfhörerbetrieb werden beispielsweise beide Lautsprecherpaare ausgeschaltet.

A, B

Das entsprechende Lautsprecherpaar ist aktiv.

A + B

Beide Lautsprecherpaare sind gleichzeitig in Betrieb. Verwenden Sie in einem derartigen Fall Lautsprecher mit einer Nennimpedanz von mindestens 4 Ohm, da beide Lautsprecherpaare parallel angeschlossen sind.

Diese Position wird auch für das Bi-Wiring eines einzelnen Lautsprechersatzes verwendet (bei Verwendung getrennter Kabel für den niedrigen Frequenzbereich und den mittleren/hohen Frequenzbereich).

3 COPY – Kopierwahltaete
Wenn an den E-350 zwei Recorder angeschlossen sind, ist das Überspielen von Bändern mit Hilfe dieser Wahltaete in beliebiger Richtung möglich.

1 → 2, 2 → 1

Stellen Sie die Wahltaete auf "1 → 2", um den an die Buchse RECORDER 1 auf der Rückseite angeschlossenen Recorder als Quelle und den an die Buchse RECORDER 2 auf der Rückseite angeschlossenen Recorder als Aufnahmegerät zu verwenden. Stellen Sie die Wahltaete auf die Position "2 → 1", um in der umgekehrten Richtung zu überspielen.

OFF

Stellen Sie die Wahltaete auf diese Position, wenn Sie keine Bänder überspielen möchten.

4 RECORDER – Recorder-Wahltaete

REC OFF

Wählen Sie diese Position während des normalen Betriebes (wenn Sie nicht aufnehmen). Der Verstärker gibt die ausgewählte Programmquelle wieder, das Signal erscheint jedoch nicht an den REC-Ausgängen.

SOURCE – Die "REC ON"-LED leuchtet

Wählen Sie diese Position, wenn Sie eine Aufnahme machen möchten. Der Verstärker gibt die ausgewählte Programmquelle wieder und das Signal erscheint an den REC-Ausgängen.

1, 2 – Die "RECORDER"- und "REC ON"-LEDs leuchten

Wählen Sie diese Position, um Signale von einem Recorder wiedergeben zu lassen. Wählen Sie die Position entsprechend dem verwendeten "PLAY"-Eingang (RECORDER 1 oder RECORDER 2) auf der Rückseite.

5 MC/MM – MC/MM-Wahltaete

Diese Funktion ist nur dann verfügbar, wenn die analoge Disc-Eingangsplatine AD-20 installiert wurde.

Diese Wahltaete bestimmt die Phonostufen-Verstärkung für die Wiedergabe analoger Platten (Schallplatten) mit der AD-20.

- **Taste gedrückt (MC):** Die "MC"-LED leuchtet.
- **Taste erneut gedrückt (MM):** Die "MC"-LED erlischt.

MC

Diese Position sollte für Tonabnehmer (MC) mit niedrigem Ausgang verwendet werden. Stellen Sie die Eingangsimpedanz mit den DIP-Schaltern auf der Platine ein.

MM

Diese Position sollte für Tonabnehmer (MM) verwendet werden. Die Eingangsimpedanz liegt bei 47 kOhm.

Hinweis:

- Die MC/MM-Umschaltung ist verfügbar, wenn der INPUT SELECTOR [4] entsprechend dem Steckplatz für die Zusatzplatine eingestellt ist, in dem die AD-20 installiert ist.
- Bei der MC/MM-Umschaltung hat die Einstellung der MC/MM-Wahltaete [5] Vorrang. Die AD-20 verfügt über eine DIP-Schaltereinstellung für die MC/MM-Auswahl, aber die Platineneinstellungen werden durch die Wahltaete des E-350 aufgehoben.
- Die Einstellungen MC LOAD und FILTER werden ausschließlich über die Platine AD-20 durchgeführt. Es gibt keinerlei Möglichkeit, diese Punkte über den E-350 einzustellen.
- Die analoge Disc-Eingangsplatine AD-9 oder AD-10 kann auch verwendet werden; in diesem Fall kann die MC/MM-Auswahl allerdings nur über die Platine durchgeführt werden. Die Einstellung der MC/MM-Wahltaete des E-350 hat keinerlei Auswirkungen.

6 EXT PRE – Vorverstärker-/Leistungsverstärker-Trennungstaste
Diese Taste ermöglicht die separate Verwendung des Vorverstärkerbereichs und Leistungsverstärkerbereichs des E-350.

- **Taste gedrückt (ON):** "EXT PRE" LED leuchtet. Vorverstärker und Leistungsverstärker sind getrennt.
- **Taste erneut gedrückt (OFF):** Die "EXT PRE"-LED erlischt. Normaler Betrieb, Vorverstärker und Leistungsverstärker sind nicht getrennt.

Hinweis:

Betätigen Sie den Schalter nicht während der Wiedergabe. Drehen Sie die Lautstärke immer ganz herunter, bevor der Schalter auf ON oder OFF gestellt wird.

7 MONO – Mono-/Stereo-Betriebswahl-Taste
Mit diesem Schalter können Sie zwischen Stereo- und Mono-Betrieb wählen. Wenn dieser Schalter gedrückt wird, werden beide Kanäle miteinander kombiniert und dasselbe Signal wird zum linken und rechten Lautsprecher geführt. Wenn die Zuhörposition etwa gleich weit von beiden Lautsprechern entfernt ist, sollte das Klangbild mittig sein.

- **Taste gedrückt (monophoner Betrieb):** Die "MONO"-LED leuchtet.
- **Taste erneut gedrückt (Stereo-Betrieb):** Die "MONO"-LED erlischt.

Hinweis:

Wenn die RECORDER-Wahltaete auf "SOURCE" gestellt wird, wird die monophone Einstellung automatisch abgebrochen. Drücken Sie die MONO-Wahltaete nach der Verwendung der RECORDER-Wahltaete erneut, um im monophonen Modus aufzunehmen.

8 METER – Messeranzeige Ein/Aus-Taste

- **Taste gedrückt (OFF):** Die Messerleuchten sind ausgeschaltet und die Messer sind außer Betrieb.
- **Taste erneut gedrückt (ON):** Die Messerleuchten sind eingeschaltet und die Messer arbeiten.

9 COMP – Lautstärke-Kompensationsschalter
Diese Taste dient der Wiederherstellung der Tonbalance bei niedrigen Hörpegeln. Das menschliche Ohr wird für Frequenzextreme wie Lautstärkeverringern unempfindlicher. Dadurch wird der Ton besonders im Tiefenbereich als schwach oder unzureichend wahrgenommen. Die COMP-Taste gleicht diesen Effekt durch Verstärkung des Niederfrequenzbereiches (+6 dB bei 100 Hz) aus.

- **Taste gedrückt (ON):** Die "COMP"-LED leuchtet.
- **Taste erneut gedrückt (OFF):** Die "COMP"-LED erlischt.

10 TONE (BASS, TREBLE) – Klangsteuerung

TONE – Klangsteuerungstaste Ein/Aus

- **Taste gedrückt (ON):** Die "TONE"-LED leuchtet.
- **Taste erneut gedrückt (OFF):** Die "TONE"-LED erlischt.

* Wenn die Taste auf ON steht, können die BASS- und TREBLE-Regler benutzt werden.

* Wenn die Taste auf OFF steht, wird der gesamte Klangsteuerungs-Schaltkreis umgangen.

BASS – Tiefenregler

Wenn Sie diesen Regler von der Mitte (0) aus nach rechts drehen, wird der Niederfrequenzbereich verstärkt. Wird dieser Regler nach links gedreht, dämpft dies den Niederfrequenzbereich.

- **Übergangsfrequenz:** 300 Hz
- **Einstellungsbereich:** ±10 dB bei 50 Hz

TREBLE – Höhenregler

Wenn Sie diesen Regler von der Mitte (0) aus nach rechts drehen, wird der Hochfrequenzbereich verstärkt. Wird dieser Regler nach links gedreht, dämpft dies den Hochfrequenzbereich.

- **Übergangsfrequenz:** 3 kHz
- **Einstellungsbereich:** ±10 dB bei 20 kHz

11 BALANCE – Balance-Regler
Mit diesem Regler wird die linke/rechte Stereo-Balance eingestellt.

- Für den Normalbetrieb sollte der Regler auf der Mittelposition (0) bleiben.

12 ATTENUATOR – Dämpfungstaste
Durch Drücken der ATTENUATOR-Taste wird die Verstärker-Lautstärke umgehend auf ein Zehntel (Dämpfung -20 dB) reduziert.

- **Taste gedrückt (ON):** Die "ATTENUATOR"-LED leuchtet.
- **Taste erneut gedrückt (OFF):** Die "ATTENUATOR"-LED erlischt.

13 PHONES – Kopfhörerbuchse
An diese Buchse können Stereo-Kopfhörer angeschlossen werden.

- * Wenn Sie sich die Musik ausschließlich über Kopfhörer anhören möchten, müssen Sie die SPEAKERS-Wahl Taste auf die Position OFF stellen.
- * Stellen Sie die Lautstärke über den Haupt-Lautstärkereger ein.
- * Verwenden Sie Kopfhörer mit einer Impedanz zwischen 8 und 100 Ohm.

Hinweis:
Wenn der Vorverstärker- und Leistungsverstärkerbereich durch die Einstellung der EXT PRE-Taste auf ON getrennt wurden, transportiert diese Geräte-Kopfhörerbuchse stets dasselbe Signal wie der Vorverstärkerbereich des E-350. Aus diesem Grund muss die Lautstärke am angeschlossenen externen Vorverstärker eingestellt werden.

14 INPUT SELECTOR – Eingangswahl Taste
Dient der Auswahl der verschiedenen Programmquellen, welche an den Eingängen auf der Rückseite des Gerätes angeschlossen sind. Sie können auch die entsprechenden Tasten auf der Fernbedienung RC-200 verwenden.

TUNER, CD, LINE 1, 2
Hiermit werden die an die konventionellen unsymmetrischen Eingänge (bei unsymmetrischen Audiokabeln mit Steckern) auf der Rückseite angeschlossenen Komponenten ausgewählt.

CD-BAL, LINE-BAL
Hiermit werden die an die symmetrischen Eingänge (bei symmetrischen Audio-Kabeln) auf der Rückseite angeschlossenen Komponenten ausgewählt.

OPTION 1, 2
Dient der Auswahl von Komponenten, die an den Zusatzplatinen angeschlossen sind, die an den OPTION 1- und OPTION 2-Steckplätzen auf der Rückseite des Gerätes installiert sind.

- Hinsichtlich weiterer Informationen über die Zusatzplatinen, lesen Sie bitte den Abschnitt "Zusatzplatinen".

* Diese Drehwahl Taste hat weder eine Markierung noch einen Anschlag (sie kann durchgehend gedreht werden).

15 Spitzenleistungsmesser
Über die Messanzeige wird der Ausgangspegel in dB (Dezibel) angezeigt; zudem ist der Messer in Watt für eine 8-Ohm-Last kalibriert. Bei einer 4-Ohm-Last müssen die Zahlenangaben verdoppelt und bei einer 16-Ohm-Last halbiert werden. Die Ausgangsstufen für ein Sinuswellen-Signal verschiedener Lasten werden nachfolgend gezeigt.

Ausgabeanzeige (dB%)	4-Ohm-Last	8-Ohm-Last	16-Ohm-Last
0 dB: 100 %	200 W	100 W	50 W
-10 dB: 10 %	20 W	10 W	5 W
-20 dB: 1 %	2 W	1 W	500 mW
-30 dB: 0,1 %	200 mW	100 mW	50 mW
-40 dB: 0,01 %	20 mW	10 mW	5 mW

Die Messer verfügen über eine Konstruktion zur Höchstwertmessung, das es ihnen ermöglicht, schnelle Veränderungen hinsichtlich der Amplitude und Frequenz, die bei herkömmlichen Musiksignalen normal sind, präzise zu lesen. Um das Lesen noch einfacher zu gestalten, wurde die Abfallzeit der Messer auf einen niedrigeren Wert als die Anstiegszeit eingestellt. Falls die Programmquelle Störungen oder eine große Menge Transienten enthält, kann sich die Messeranzeige etwas vom auditiven Lautstärkeindruck unterscheiden.

16 Fernbedienungssensor
Die Infrarotsignale von der beiliegenden Fernbedienung RC-200 werden von diesem Sensor empfangen. Bei Verwendung dieser Fernbedienung den Sender auf diesen Sensor richten.

17 Display-Bereich
Der Betriebsstatus der verschiedenen Tasten und Regler wird durch den Ein-/Aus-Status der LEDs auf diesem Feld angezeigt.

LED	leuchtet
RECORDER	4 RECORDER-Wahl Taste: 1, 2 (Recorder wird wiedergegeben.)
REC ON	4 RECORDER-Wahl Taste: SOURCE 1, 2 (Aufnahme ist möglich.)
EXT PRE	6 EXT PRE-Taste: ON (Vorverstärker/Leistungsverstärker sind getrennt.)
MC	5 MC/MM-Taste: MC
MONO	7 MONO-Taste: ON (Monophoner Betrieb wurde ausgewählt.)
COMP	9 COMP-Taste: ON (Lautstärke-Kompensation wurde ausgewählt.)
TONE	10 BASS, TREBLE: Die Klangsteuerung wurde aktiviert.
ATTENUATOR	12 ATTENUATOR-Taste: ON (Die Dämpfer-Funktion wurde aktiviert.)

18 VOLUME – Lautstärkereger
Wenn dieser Regler im Uhrzeigersinn gedreht wird, erhöht sich der Lautstärkepegel. Der Regler kann auch mit der Fernbedienung RC-200 bedient werden.

Hinweis:
Wenn die Einstellung der EXT PRE-Taste geändert wird, wenn die Programmquellen geändert werden und wenn die Stromversorgung ein- und ausgeschaltet wird, sollte der Lautstärkereger stets vollständig herunter gedreht sein.

Was ist AAVA-II?

Der E-350 umfasst eine innovative Lautstärkeregerung, die als AAVA-II (Accuphase Analog Vari-gain Amplifier-II) bezeichnet wird. Das Arbeitsprinzip dieser Regelung unterscheidet sich vollständig von herkömmlichen Regelungen mit Widerständen. Bei AAVA-II wird die Musik in 16 Stufen bewertet und ein Stromschaltkreis dient der Auswahl des Signals, wodurch die Lautstärke verändert wird. Beim eigentlichen Betrieb wird ein konventioneller Dreh-VR verwendet. Beim Drehen des VOLUME-Knopfes wird seine Stellung durch den Einstellungsschaltkreis erkannt, und die 16 Stromschalter werden entsprechend auf ON oder OFF eingestellt.

Hinweis:
Wenn hochwirksame Lautsprecher verwendet werden, wird beim Drehen des VOLUME-Knopfes u. U. ein durch den Stromschaltbetrieb verursachter Ton hörbar. Dies stellt keinerlei Fehlfunktion dar.

19 INPUTS: TUNER, CD, LINE 1, LINE 2 – Line-Pegel-Eingänge
Bei diesen Eingängen handelt es sich um konventionelle unsymmetrische Line-Pegel-Eingangsbuchsen.

20 CD/LINE INPUTS (BALANCED) – Symmetrische Eingänge
Hierbei handelt es sich um Eingänge für einen symmetrischen Anschluss, die sämtliche Möglichkeiten von extern induzierten Störungen ausschließen. Diese Eingänge akzeptieren Signale von allen beliebigen, mit symmetrischen Ausgängen ausgestatteten Komponenten, wie z. B. einem CD-Player oder Tuner.



- 1: Erde
- 2: Invertiert (-)
- 3: Nicht-invertiert (+)

- Symmetrische Audiokabel von Accuphase sind als Zubehör im Handel erhältlich.

21 RECORDER 1, 2 – Recorder-Eingangs-/Ausgangsbuchsen
Diese Buchsen dienen dem Anschluss von zwei Recordern.

PLAY-Buchsen	↔	LINE OUT-Buchsen des Recorders
REC-Buchsen	↔	LINE IN-Buchsen des Recorders

- * Das Ausgangssignal an den REC-Buchsen wird durch die Lautstärke-, Klangsteuerungs- oder Kompensationseinstellungen des Verstärkers nicht beeinflusst.
- * Wenn der MODE-Schalter auf "MONO" gestellt wurde, wird die Aufnahme monophon ausgegeben.

22 PRE OUT/POWER IN (EXT PRE IN)-Buchsen

PRE OUT
Diese Buchsen ermöglichen die separate Verwendung des Vorverstärkerbereichs.

- Das Signal an diesen Buchsen wird ungeachtet der Einstellung der EXT PRE-Taste immer ausgegeben.
- An diesen Ausgängen kann ein zweiter Leistungsverstärker für Bi-Amping angeschlossen werden.
 - * Bi-Amping bezieht sich auf die Verwendung separater Leistungsverstärker für den Niederfrequenzbereich und Mittel-/Hochfrequenzbereich.

POWER IN (EXT PRE IN)
Diese Buchsen ermöglichen die separate Verwendung des Leistungsverstärkerbereichs.

- Wenn die EXT PRE-Taste für das Trennen des Vorverstärkers und Leistungsverstärkers des E-350 auf "ON" gestellt wurde, dienen diese Buchsen als Leistungsverstärker-Eingangsbuchsen. Eingangsquellen-Wechsel, Lautstärke-Einstellung und andere Vorverstärkerfunktionen müssen am externen Gerät ausgeführt werden.

23 SPEAKERS-Anschlüsse (A, B)
An die Buchsen A und B können zwei Lautsprecherpaare angeschlossen werden.

- * Verwenden Sie Lautsprecher mit einer Nennimpedanz zwischen 4 und 16 Ohm.
- * Wenn Sie beide Lautsprecherpaare gleichzeitig betreiben, müssen Sie Lautsprecher mit einer Nennimpedanz von 8 bis 16 Ohm verwenden.
- * Für einen Bi-Wiring-Anschluss müssen die Kabel für den Niederfrequenzbereich und den Mittel-/Hochfrequenzbereich getrennt an die Buchsen A und B angeschlossen werden.

24 Netzeingang
Schließen Sie das eine Ende des im Lieferumfang enthaltenen Netzkabels an diesen Anschluss und das andere Ende an eine Netzsteckdose an.

WARNUNG

- Benutzen Sie das Gerät ausschließlich mit dem mitgelieferten Netzkabel.
- Die Form des Netzeingangs und des Steckers des mitgelieferten Netzkabels hängt vom Bestimmungsort des Gerätes ab. Die Benutzung eines anderen Netzkabels als des mitgelieferten kann sowohl einen Brand als auch Beschädigungen verursachen.
- Dieses Produkt ist in Versionen für 120/230 V Wechselstrom erhältlich. Vergewissern Sie sich, dass die auf der Geräterückseite angegebene Spannung den an Ihrem Wohnort herrschenden Spannungsverhältnissen entspricht.

- Das Öffnen des Gerätes kann einen elektrischen Schlag verursachen.
- Wenn das Gerät betriebsunfähig ist, liegt die Ursache möglicherweise darin, dass die interne Sicherung herausgesprungen ist. Versuchen Sie niemals, die Sicherung selbst auszutauschen. Lassen Sie sich von Ihrem Accuphase-Händler oder von einem autorisierten Kundendienst beraten.

Bedienung

ACHTUNG

- Schalten Sie die Stromversorgung des E-350 und aller anderen Komponenten unbedingt aus, bevor Anschlüsse vorgenommen werden. Insbesondere dann, wenn ein Kabel an den POWER IN-Buchsen angeschlossen oder abgetrennt wird, muss das Gerät E-350 ausgeschaltet sein.
- Betätigen Sie die EXT PRE-Taste nicht während der Wiedergabe. Drehen Sie die Lautstärke immer ganz herunter, bevor der Schalter auf ON oder OFF gestellt wird.

Stellen Sie die Regler vor der Inbetriebnahme wie folgt ein:

- | | |
|--|--|
| ● VOLUME: | Ganz heruntergedreht (gegen den Uhrzeigersinn) |
| ● SPEAKER: | Auf die Position für das gewünschte Lautsprecherpaar stellen |
| ● RECORDER: | REC OFF (LED erloschen) |
| ● COPY: | OFF |
| ● MC/MM, MONO, COMP, EXT PRE, ATTENUATOR: | OFF (LEDs erloschen) |
| ● BALANCE: | Mittlere Position |

Wiedergabe von einem CD-Player (über einen analogen Eingang)

Verbinden Sie den analogen Ausgang des CD-Gerätes mit den sich auf der Geräterückseite befindlichen CD-Eingangsbuchsen (oder TUNER oder LINE). Wenn das CD-Gerät über symmetrische Ausgänge verfügt, ist die Benutzung von symmetrischen Kabeln empfehlenswert, die dann an die symmetrischen CD/LINE INPUTS-Anschlüsse angeschlossen werden müssen.

Führen Sie für die Wiedergabe die folgenden Schritte aus.

- 1 Stellen Sie sicher, dass der VOLUME-Regler auf die Minimum-Position gestellt ist. Schalten Sie dann sowohl den CD-Player als auch den Verstärker ein.

- 2 Verwenden Sie den INPUT SELECTOR, um die "CD"-Position auszuwählen.
- 3 Betreiben Sie den CD-Player und stellen Sie die Lautstärke mit dem VOLUME-Regler beliebig ein.
- 4 Wenn Sie möchten, können Sie durch Einstellung der MONO-Taste auf ON (monophoner Betrieb) prüfen, ob der Sound zwischen den beiden Lautsprechern mittig ist. Sie können außerdem die Funktion der Klangsteuerungen, des Lautstärke-Kompensationsschalters und der Dämpfertaste prüfen.

Radiobetrieb

Verbinden Sie den Ausgang des Tuners mit den sich auf der Geräterückseite befindlichen TUNER-Eingangsbuchsen (oder CD oder LINE). Wenn der Tuner über symmetrische Ausgänge verfügt, ist die Benutzung von symmetrischen Kabeln empfehlenswert, die dann an die symmetrischen LINE INPUTS angeschlossen werden müssen.

Stellen Sie den INPUT SELECTOR auf die erforderliche Position und führen Sie dann die bereits für die CD-Wiedergabe beschriebenen Schritte aus. Nachdem Sie den gewünschten Sender eingestellt haben, stellen Sie die Lautstärke mit dem VOLUME-Regler ein.

Aufnahme und Wiedergabe mit einem Recorder

Stellen Sie sicher, dass die Eingänge und Ausgänge des Recorders ordnungsgemäß an den Buchsen RECORDER 1 oder RECORDER 2 auf der Geräterückseite des E-350 angeschlossen sind.

REC-Buchsen	↔	LINE IN-Buchsen des Recorders
PLAY-Buchsen	↔	LINE OUT-Buchsen des Recorders

Wiedergabe

Stellen Sie die RECORDER-Wahltaste auf "1" (oder "2") und schalten Sie den Recorder in den Wiedergabemodus. Der Ton wird über den E-350 ausgegeben.
* Wenn ausschließlich die Wiedergabe-Funktion verwendet werden soll, kann der Recorder auch an einen beliebigen anderen Line-Eingang des E-350 angeschlossen werden.

Aufnahme

Führen Sie für Aufnahmen die folgenden Schritte aus.

- 1 Wählen Sie die gewünschte Programmquelle mit dem INPUT SELECTOR und stellen Sie sicher, dass sie über die Lautsprecher reproduziert wird.
- 2 Stellen Sie die RECORDER-Wahltaste auf die Position "SOURCE". Das Signal der eingestellten Programmquelle wird jetzt an die Aufnahme-Ausgangsbuchsen des Verstärkers durchgeschaltet.
- 3 Starten Sie den Recorder. Der über die Lautsprecher ausgegebene Ton wird vom Recorder aufgenommen.
- 4 Die Lautstärke-, Dämpfer-, Klangsteuerungs- oder Kompensatoreinstellungen des Verstärkers haben keinen Einfluss auf die Aufnahmeausgabe. Die Lautstärke kann aus diesem Grund auf Wunsch ganz heruntergedreht werden. Der Aufnahmepegel muss mit Hilfe der Eingangsregler des Recorders eingestellt werden.
- 5 Wenn die RECORDER-Wahltaste auf die Position "1" (or "2") gestellt wird, können Sie (bei Verwendung eines Recorders mit drei Köpfen) den Aufnahmesound mithören.
- 6 Da dasselbe Signal von den Buchsen RECORDER 1 und RECORDER 2 ausgegeben wird, ist eine gleichzeitige Aufnahme auf zwei Recordern möglich.

Hinweis:

Wenn die RECORDER-Wahltaste auf "SOURCE" gestellt wird, wird die monophone Einstellung automatisch abgebrochen. Drücken Sie die MONO-Wahltaste nach der Verwendung der RECORDER-Wahltaste erneut, um im monophonen Modus aufzunehmen.

Überspielen

Da der E-350 mit einer COPY-Wahltaste ausgestattet ist, kann ein Überspielen ungeachtet der reproduzierten Programmquelle zwischen zwei Recordern durchgeführt werden. Wenn der E-350 ausgeschaltet ist, ist allerdings kein Überspielen möglich.

Führen Sie für ein Überspielen die folgende Schritte aus.

- 1 Stellen Sie die COPY-Wahltaste auf die Position "1 → 2", um ein Überspielen von RECORDER 1 → auf RECORDER 2 durchzuführen. Stellen Sie die Wahl-taste auf die Position "2 → 1", um in der umgekehrten Richtung zu überspielen.
- 2 Stellen Sie den Quellenrecorder in den Wiedergabemodus und den für die Aufnahme bestimmten Recorder in den Aufnahmemodus.
- 3 Wenn das Überspielen im Modus "1 → 2" ausgeführt wird, wird durch Einstellen der RECORDER-Wahltaste auf die Position "RECORDER 1" der Wiedergabeton des Quellen-Recorders wiedergegeben. Wenn die Wahl-taste auf die Position "RECORDER 2" eingestellt wird, kann der aufgenommene Ton mitgehört werden. Beim Bandüberspielen im Modus "2 → 1" gilt dies umgekehrt.

Tuner-Aufnahme bei ausgeschaltetem Gerät

Wenn der Verstärker ausgeschaltet ist, wird das Signal von den TUNER-Eingängen ungeachtet der Einstellung des INPUT SELECTOR und der RECORDER- und COPY-Wahltaste stets an die RECORDER REC-Ausgänge durchgeschaltet. Deshalb ist auch eine unbeaufsichtigte Aufnahme der an den Tuner-Eingängen angeschlossenen Quelle mit Hilfe eines Timers möglich, ohne dass der Verstärker eingeschaltet werden müsste.

Hinweis:

Schalten Sie die Stromversorgung des E-350 nicht ein, während Sie eine nicht überwachte Aufnahme (bei ausgeschaltetem E-350) durchführen. Falls die Eingangsposition des E-350 nicht zuvor auf TUNER eingestellt, wird die Aufnahme zu dem Zeitpunkt unterbrochen, zu dem Sie die Stromversorgung einstellen. Stellen Sie bitte deshalb zunächst immer sicher, dass eine evtl. durchzuführende nicht überwachte Aufnahme abgeschlossen wurde.

Wiedergabe mit angeschlossenem DG-38/DG-48

Der Digital Voicing Equalizer DG-38 oder DG-48 kann am E-350 angeschlossen werden und während der Wiedergabe von Programmquellen eine sehr präzise Klangfeldkompensation leisten.

- Einzelheiten zum Anschluss und Betrieb des DG-38/DG-48 können dem Bedienungshandbuch des jeweiligen Gerätes entnommen werden.

Speicher

Beide unten aufgeführten Anschlussbeispiele beziehen sich auf den Anschluss des DG-38.

Bei Verwendung des DG-48 sind keinerlei Zusatzplatinen erforderlich, da der DG-48 standardmäßig mit Line-Eingängen und -Ausgängen ausgestattet ist.

Anschlussbeispiel 1

Der DG-38/DG-48 wird zwischen dem Vorverstärker- und Leistungsverstärkerbereich des E-350 angeschlossen und die EXT-PRE Taste wird auf ON gestellt, um den Vorverstärker- und den Leistungsverstärkerbereich zu trennen.

Hinweis:

Stellen Sie die EXT PRE-Taste nicht auf OFF. Anderenfalls verliert der DG-38 den Signalpfad und kann einen plötzlichen Anstieg der Lautstärke verursachen.

* Verwenden Sie den INPUT SELECTOR des E-350 für die Auswahl der Programmquelle.

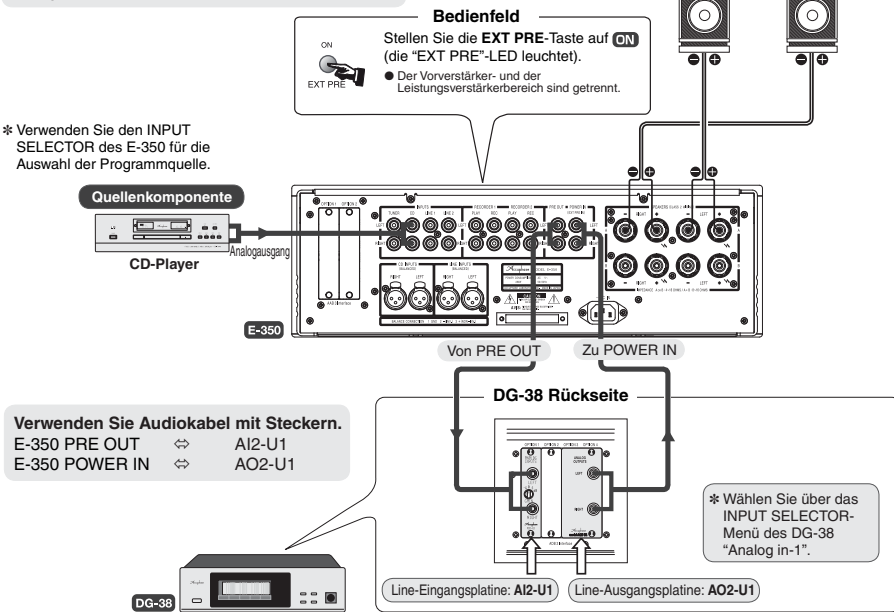

Verwenden Sie Audiokabel mit Steckern.
E-350 PRE OUT ⇔ AI2-U1
E-350 POWER IN ⇔ AO2-U1



Installieren Sie die AI2-U1 und AO2-U1 im Zusatzplatinen-Steckplatz des DG-38.
* Stellen Sie den Schalter auf der AI2-U1-Platine auf 96 kHz.

Anschlussbeispiel 2

Der DG-38/DG-48 wird an die RECORDER-Buchsen (RECORDER 1 oder RECORDER 2) des E-350 angeschlossen.

- * In der Beispielabbildung ist die RECORDER-Wahltaste des E-350 auf "1" gestellt.
- * Verwenden Sie den INPUT SELECTOR des E-350 für die Auswahl der Programmquelle.

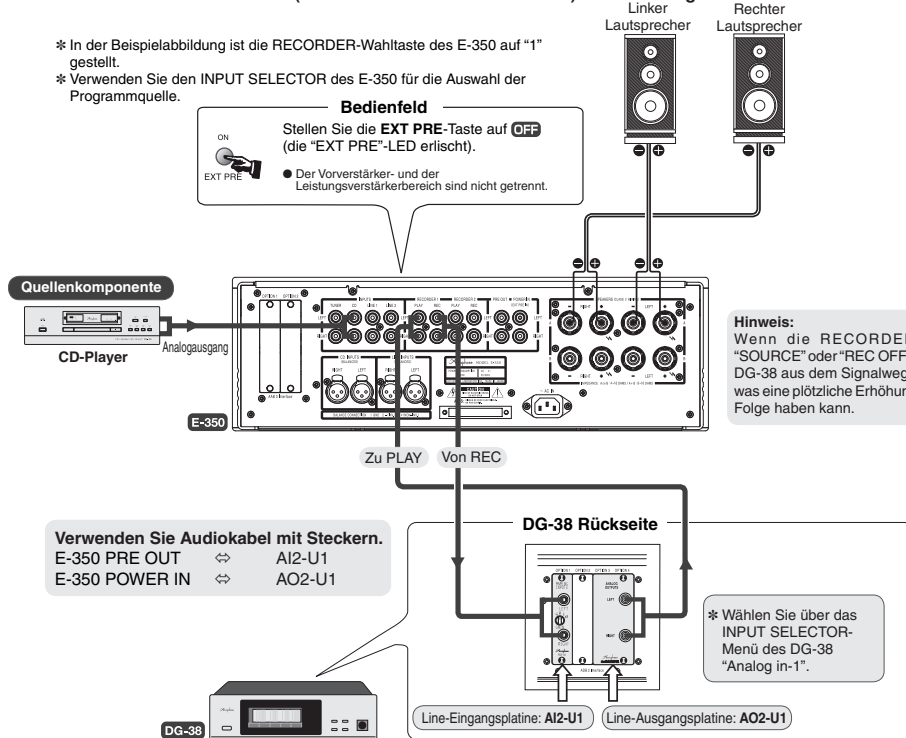

Hinweis:

Wenn die RECORDER-Wahltaste auf "SOURCE" oder "REC OFF" gestellt ist, wird der DG-38 aus dem Signalweg herausgenommen, was eine plötzliche Erhöhung der Lautstärke zur Folge haben kann.

Verwenden Sie Audiokabel mit Steckern.
E-350 PRE OUT ⇔ AI2-U1
E-350 POWER IN ⇔ AO2-U1



Installieren Sie die AI2-U1 und AO2-U1 im Zusatzplatinen-Steckplatz des DG-38.
* Stellen Sie den Schalter auf der AI2-U1-Platine auf 96 kHz.

Wiedergabe mit dem externen Vorverstärker

Sie können die EXT PRE-Taste auf ON stellen, um den Vorverstärker und den Leistungsverstärker des E-350 zu trennen; und Sie können einen externen Vorverstärker oder einen A/V-Verstärker mit dem Leistungsverstärker des E-350 verwenden. Ein Anschlussbeispiel ist unten angegeben.

- Schließen Sie den Ausgang des externen Vorverstärkers an die POWER IN-Buchsen des E-350 an.
- In diesem Fall wird nur der Leistungsverstärker des E-350 verwendet. Der Vorverstärker ist inaktiv. Eingangsquellen-Wechsel, Lautstärke-Einstellung und andere Vorverstärkerfunktionen müssen am externen Gerät ausgeführt werden.

Hinweis:

Falls Sie die EXT PRE-Taste auf OFF stellen, arbeitet der E-350 (mit Hilfe des internen Vorverstärkers) normal.

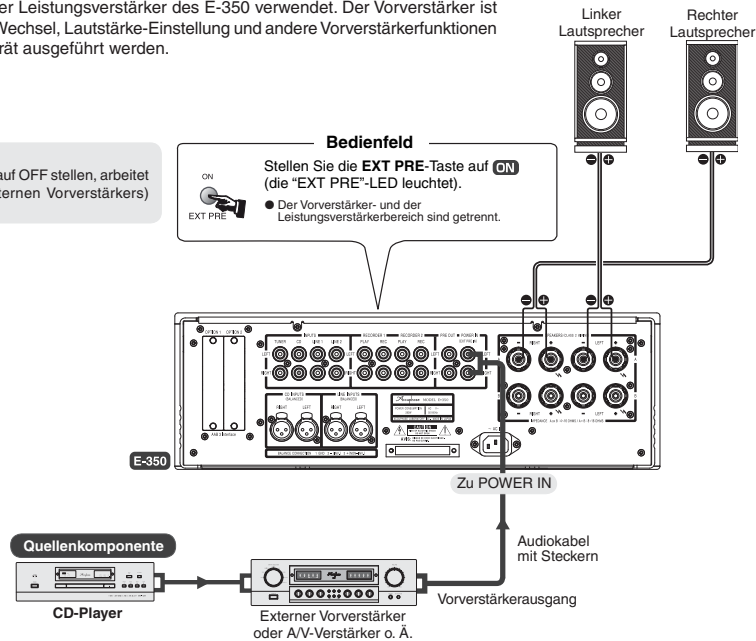

Bi-Amping-Anschlussbeispiel

Bi-Amping bedeutet den Betrieb eines Lautsprechers mit separaten Verstärkern im Niederfrequenzbereich und Hochfrequenzbereich für eine höhere Tonqualität.

- Ein Lautsprecher mit eingebauter Frequenzweiche und separaten LOW- und HIGH-Eingangsanschlüssen ist erforderlich.
 - Verwenden Sie zusätzlich zum E-350 einen oder mehr Verstärker mit der gleichen Verstärkung.
- Alle Accuphase-Leistungsverstärker besitzen die gleiche Verstärkung (28 dB).

Anschlussbeispiele in der Abbildung

E-350-Lautsprecherausgänge ⇔ LOW-Anschlüsse der Lautsprecher
Anderer Leistungsverstärker ⇔ HIGH-Anschlüsse der Lautsprecher

Hinweis:

Stellen Sie die EXT PRE-Taste während des Leistungsverstärker-Betriebs nicht auf ON. Andernfalls wird der LOW-Treiber (am Leistungsverstärker des E-350 angeschlossene Treiberstufe) des Lautsprechers unterbrochen.

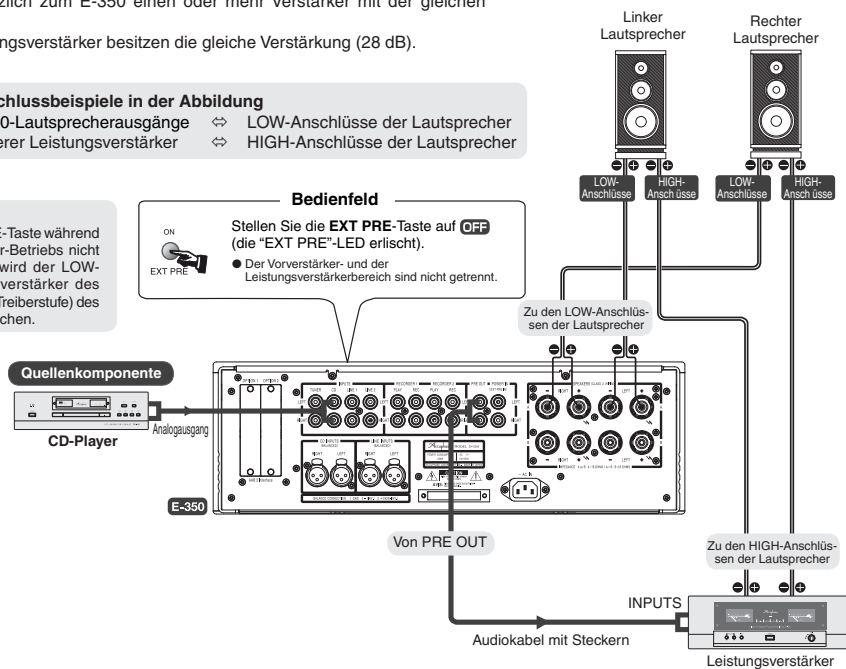

Zusatzplatinen

Drei Typen von Zusatzplatinen können für den E-350 verwendet werden: die digitale Eingangsplatine DAC-20, die analoge Disc-Eingangsplatine AD-20 sowie die Line-Eingangsplatine LINE-10. Diese Platinen können im Bedarfsfall in den beiden sich auf der Geräterückseite befindlichen Steckplätzen (OPTION 1 oder 2) installiert werden.

- Schalten Sie den E-350 bitte immer aus, bevor Sie eine Zusatzplatine einsetzen oder entfernen.
- In jedem der beiden Steckplätze kann eine beliebige Platine installiert werden.
- Die analoge Disc-Eingangsplatine AD-9/AD-10 und die Line-Eingangsplatine LINE-9 sind ebenso kompatibel.

Verwendung von Zusatzplatinen

Wiedergabe von CDs oder Ähnlichem über einen Digitaleingang

Installieren Sie die **digitale Eingangsplatine DAC-20**.

* Die Platine kann digitale Ausgangssignale von einem CD-Player, einem MD-Recorder oder einer anderen digitalen Komponente mit einer Abtastfrequenz von bis zu 96 kHz bearbeiten. Der Anschluss kann mit einem Koaxial- oder Glasfaserkabel ausgeführt werden.

Anschlusskabel

COAXIAL: Verwenden Sie ein digitales Koaxialkabel mit Cinch-Steckern.

OPTICAL: Dies ist ein Anschluss für JEITA-genormte optische Glasfaserkabel.

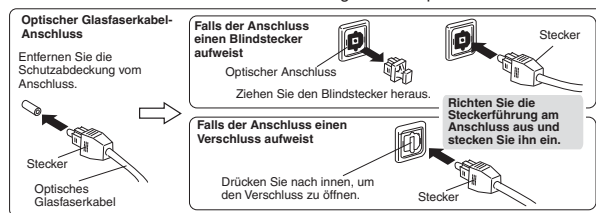

Wiedergabe

- 1 Stellen Sie sicher, dass der VOLUME-Regler ganz heruntergedreht ist, und schalten Sie sowohl den E-350 als auch die anderen Komponenten ein. Stellen Sie den INPUT SELECTOR auf die Position für den Steckplatz auf der Zusatzplatine, in dem der DAC-20 installiert ist (OPTION 1 oder 2).
- 2 Schalten Sie die Quellenkomponente in den Wiedergabezustand und stellen Sie die Lautstärke auf einen geeigneten Pegel ein.

Hinweis:

- Schließen Sie niemals gleichzeitig den COAXIAL-Ausgang und die analogen Ausgänge (symmetrisch/unsymmetrisch) einer Komponente am E-350 an. Anderenfalls könnte es zu Erdungsschleifen kommen, was Störungen verursachen kann.
- Beim Anschluss von Geräten sowohl am COAXIAL- als auch am OPTICAL-Eingang (des DAC-20) wird immer nur eines der Signale ausgewählt. Trennen Sie für eine Steuerung der Auswahl das Kabel von der gegenwärtig nicht wiedergebenden Komponente ab oder schalten Sie die Stromversorgung dieser Komponente aus.

Analoge Disc (AD)-Wiedergabe

Installieren Sie die **analoge Disc-Eingangsplatine AD-20**.

[Bei Verwendung der AD-10: Der Einstellinhalt ist derselbe, da jedoch die Anzahl und Position der DIP-Schalter sowie das Einstellverfahren variiert, lesen Sie bitte auf jeden Fall die AD-10-Dokumentation.]

Hinweis:

Schalten Sie den E-350 bitte immer aus, bevor Sie eine Zusatzplatine einsetzen oder entfernen.

Vor dem Einsetzen der Platine müssen die DIP-Schalter (S1 - S3) auf der Platine auf die erforderlichen Positionen eingestellt werden.

Hinweis: Verschieben Sie die Schalterhebel mit einem spitzen Gegenstand und stellen Sie sicher, dass sich die Hebel ganz auf einer Seite befinden. Sollte ein Hebel nur teilweise verschoben sein, ist kein ordnungsgemäßer Betrieb möglich.

- 1 **S1: MC LOAD**
MC-Eingangsimpedanz-Wahltaсте: 10/30/100 Ohm
- 2 **S2, S3: FILTER**
Unterschallfilter Ein/Aus
- 3 **S4: MC/MM-Auswahl**

Speicher

Beim E-350 hat die MC/MM-Taste am Bedienfeld Vorrang. Aus diesem Grund muss der S4-Schalter auf der Platine nicht eingestellt werden.

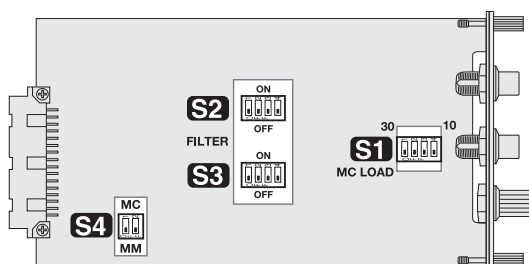

Komponentenseite AD-20 (Ort der Schalter S1 - S4)

1 S1: MC LOAD – MC-Eingangsimpedanz-Wahltaсте (auf der Platine eingestellt)

- | | | | |
|------|--|---|--|
| 100Ω | | 1, 2, 3, 4 : OFF
Werkseitige Standardeinstellung | Als allgemeine Richtlinie sollten Sie diesen Schalter entsprechend der internen Nennimpedanz des MC-Tonabnehmers einstellen. |
| 30Ω | | 1, 2 : ON
3, 4 : OFF | 20 Ohm oder mehr: 100-Ohm-Position
Weniger als 20 Ohm: 30-Ohm- oder 10-Ohm-Position |
| 10Ω | | 1, 2 : OFF
3, 4 : ON | ● Im Allgemeinen sollte die Eingangsimpedanz auf das 2- oder 3-fache der angegebenen Tonabnehmerimpedanz gestellt werden. Da die Anforderungen der verschiedenen Tonabnehmer jedoch abweichend sein können, sollte die letzte Einstellung nach Gehör vorgenommen werden. |
- Dieser Schalter beeinflusst sowohl den linken als auch den rechten Kanal.

2 S2, S3: FILTER – Unterschallfilter ein/aus (auf der Platine eingestellt)

- | | | | |
|-----|--|---|--|
| OFF | | 1, 2, 3, 4 : OFF
Werkseitige Standardeinstellung | Dieser Filter verfügt über eine Abschaltungsfrequenz von 25 Hz und eine steile Abschwächungskurve von -12 dB/Okt. Dadurch werden ungewollte Tiefbass-Signalkomponenten ohne eine Beeinträchtigung des Hörbereichs ausgeschaltet. Das Entfernen von Unterschallgeräusch-Komponenten ist z. B. ratsam, um extreme Tieftonlautsprecher-Vibrationen, die durch verformte Schallplatten oder Plattenteller-Schwingungen verursacht werden, auszuschalten. |
| ON | | 1, 2, 3, 4 : ON | |
- Stellen Sie sicher, dass Sie beide Schalter auf die gleiche Position stellen.

3 S4: MC/MM – Equalizer-Verstärkungsauswahl (Die Einstellung der MC/MM-Taste [5] auf dem Bedienfeld hat Vorrang.)

- | | | | |
|----|--|---|---|
| MM | | 1, 2 : OFF
Werkseitige Standardeinstellung | MM: Für Tonabnehmer mit hohem Ausgang
Verstärkung: 36 dB
Eingangsimpedanz: 47 kOhm |
| MC | | 1, 2 : ON | MC: Für Tonabnehmer mit niedrigem Ausgang
Verstärkung: 62 dB
Eingangsimpedanz: Wie mit S1 ausgewählt |
- Dieser Schalter beeinflusst sowohl den linken als auch den rechten Kanal.

Speicher

Wenn er im E-350 installiert wurde, muss der DIP-Schalter S4 auf der Platine AD-20 nicht eingestellt werden.

Anschluss

Schließen Sie das Ausgangskabel vom analogen Plattenspieler richtig an die Eingangsbuchsen auf der Platine an. Schließen Sie auch das Erdungskabel vom analogen Plattenspieler an den Erdungsanschluss (GND) auf der Platine an.

Wiedergabe

- 1 Stellen Sie sicher, dass der VOLUME-Regler ganz untergedreht ist und schalten Sie sowohl den E-350 als auch die anderen Komponenten ein. Stellen Sie den INPUT SELECTOR auf die Position für den Steckplatz auf der Zusatzplatine in dem die AD-20 installiert ist (OPTION 1 oder 2).
- 2 Senken Sie die Nadel auf die Schallplatte ab und stellen Sie die Lautstärke auf einen geeigneten Pegel ein.
- 3 Wenn die Schallplatte sichtbar verformt ist oder aufgrund von Plattentellerschwingungen extreme Tieftonlautsprecher-Ausfälle auftreten, können diese Geräusche möglicherweise mit Hilfe des Unterschallfilters reduziert werden.

ZUSATZPLATINEN-TYPEN

Line-Eingangsplatine LINE-10



Diese Zusatzplatine liefert einen zusätzlichen Satz analoger Line-Eingänge, die den INPUTS des E-350 ähneln. Sie können für den Anschluss eines CD-Players, eines Tuners oder einer anderen mit einem Analog-Ausgang ausgestatteten Komponente verwendet werden.

Digitale Eingangsplatine DAC-20

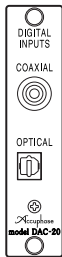

Diese Platine liefert einen koaxialen und einen optischen Eingang für den Anschluss von digitalen Musiksignalen von mit einem Digitalausgang ausgestatteten Quellen-Komponenten. Da es keine Einrichtung für die Eingangsumschaltung gibt, wählen Sie bitte einen der Eingänge.

Anschlusskabel

COAXIAL: Für ein digitales Koaxialkabel
OPTICAL: Für ein optisches Glasfaserkabel

Garantierte technische Daten, Normen

Eingangsformat: JEITA CP-1201/entspricht AES-3
Abtastfrequenz: 32–96 kHz
Digitaleingang: COAXIAL 0,5 V_{p-p}, 75 Ohm
OPTICAL –27 bis –15 dBm

Analoge Eingangsplatine AD-20

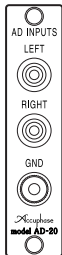

Diese Platine dient der Wiedergabe von analogen Schallplatten. Sie beinhaltet einen hochleistungsfähigen Phono-Equalizer mit hoher Verstärkung. Die Platine kann mit allen Arten von Phono-Geräten verwendet werden.

- Durch die Installation von zwei dieser Platinen können zwei verschiedene Phono-Geräte gleichzeitig angeschlossen werden.

LEFT, RIGHT-Eingangsbuchsen für analoge Plattenspieler
Schließen Sie die Ausgangskabel des analogen Plattenspielers an diese Buchsen an.

GND-Anschluss

Schließen Sie das Erdungskabel vom analogen Plattenspieler an diesen Anschluss an.

Analoge Eingangsplatine AD-10

Analoge Line-Eingangsplatine AI2-U1 (zur Verwendung mit dem DG-38)

Analoge Line-Ausgangsplatine AO2-U1 (zur Verwendung mit dem DG-38)

EINBAU DER ZUSATZPLATINEN

- 1 Stellen Sie den Netzschalter des E-350 auf OFF.
- 2 Entfernen Sie die sich auf der Geräterückseite befindliche Abdeckung der Zusatzschlitze (siehe Abb. 1).
- * Bringen Sie die ausgebaute Unterseite wieder an.
- 3 Setzen Sie die Zusatzplatine ein, indem Sie sie in die oberen und unteren Führungsschienen des Schlitzes schieben (siehe Abb. 2). Wenn die Platine den inneren Anschluss berührt, drücken Sie leicht auf die Platine, bis sie festsetzt. (Die Platine muss mit der Rückseite bündig sein.)
- 4 Befestigen Sie die Platine oben und unten mit den beiden dafür vorgesehenen Schrauben.

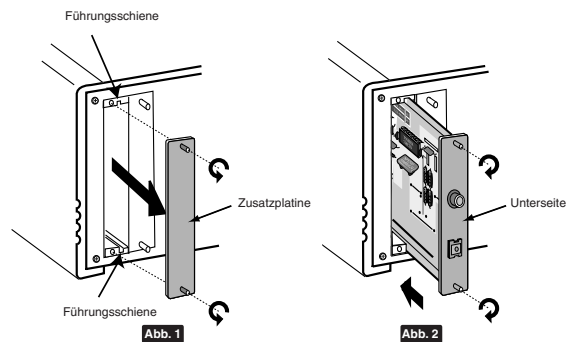

* Die Abbildung zeigt das Modell DAC-20.

! VORSICHT

- Schalten Sie den E-350 bitte immer AUS, bevor Sie eine Zusatzplatine einsetzen oder entfernen. Andernfalls können sowohl der Verstärker als auch die Platine beschädigt werden.
- Vermeiden Sie das Berühren der Komponenten, der bedruckten Schaltungsseite sowie der Anschlusskante der Platine, um sowohl Kontaktprobleme als auch Beschädigungen zu vermeiden. Halten Sie die Platine nur an den Rändern oder an der Rückseite fest.
- Stellen Sie sicher, dass die Platine mit den beiden Schrauben absolut festgeschraubt wurde. Eine unzureichende Befestigung kann zu Funktionsstörungen und Beschädigungen führen.

Optionale Kabel

Optional sind analoge unsymmetrische Kabel (mit Cinch-Steckern) und symmetrische Kabel (mit XLR-Steckern) für Audio-Anschlüsse von Accuphase erhältlich.

* Die Kabel sind in den Längen 5 m, 7,5 m und 10 m erhältlich.

OFC-Reihe: Sauerstofffreie-Kupferlitzenkabel		
Modellnummer	Kabellänge	Steckertyp
L-10G	1,0 m (2 Kabel)	Cinch
L-15G	1,5 m (2 Kabel)	Cinch
L-30G	3,0 m (2 Kabel)	Cinch
LC-10A	1,0 m (2 Kabel)	XLR
LC-15A	1,5 m (2 Kabel)	XLR
LC-30A	3,0 m (2 Kabel)	XLR

SR-Reihe: 7N-Purity-Twisted-Kabel		
Modellnummer	Kabellänge	Steckertyp
SL-10G	1,0 m (2 Kabel)	Cinch
SL-15G	1,5 m (2 Kabel)	Cinch
SL-30G	3,0 m (2 Kabel)	Cinch
SLC-10	1,0 m (2 Kabel)	XLR
SLC-15	1,5 m (2 Kabel)	XLR
SLC-30	3,0 m (2 Kabel)	XLR

Fernbedienung

Verwendung der Fernbedienung RC-200

Mit Hilfe der mitgelieferten Fernbedienung RC-200 können Sie den E-350 von jeder beliebigen Position im Raum betreiben.

1 INPUT SELECTOR-Tasten

Dient der Auswahl der verschiedenen Programmquellen, welche an den Eingängen auf der Rückseite des E-350 angeschlossen sind. Drücken Sie einfach die Taste für die gewünschte Programmquelle. Die entsprechende LED um den INPUT SELECTOR-Knopf des E-350 leuchtet.

Da der E-350 über keine LINE 3-Position verfügt, hat das Drücken der **LINE 3**-Taste auf der Fernbedienung keinerlei Auswirkungen.

Das Drücken der **SEL -** und **SEL +**-Taste hat dieselbe Auswirkung wie das Drehen des INPUT SELECTOR am E-350 im oder entgegen dem Uhrzeigersinn.

2 VOLUME-Tasten

Diese Tasten sind mit der Lautstärkeregelung des Gerätes verbunden. Drücken Sie die Taste **VOLUME +** oder **VOLUME -** um die Lautstärke zu erhöhen oder zu reduzieren. Wird eine der Tasten gedrückt, dreht sich der VOLUME-Regler am E-350 entsprechend.

3 CD PLAYER – CD-Player-Steuerung

Diese Tasten ermöglichen den Betrieb eines Accuphase-CD-Players. Beachten Sie bitte, dass der SA-CD/CD-Transport des DP-100 hiermit nicht gesteuert werden kann.

Bedienung

Für die Bedienung des Gerätes müssen Sie den an der Spitze der Fernbedienung befindlichen Sender auf den Sensor **IR** am E-350 richten. Die effektive Reichweite können Sie der dargestellten Abbildung entnehmen.

- Achten Sie darauf, dass die Fernbedienung nicht herunterfällt und dass keinerlei Flüssigkeiten darüber verschüttet werden.
- Setzen Sie die Fernbedienung keinen hohen Temperaturen oder hoher Luftfeuchtigkeit aus. Vermeiden Sie Orte mit direkter Sonneneinstrahlung und die Nähe von Heizkörpern usw.

Sender (auf den Sensor am E-350 richten)

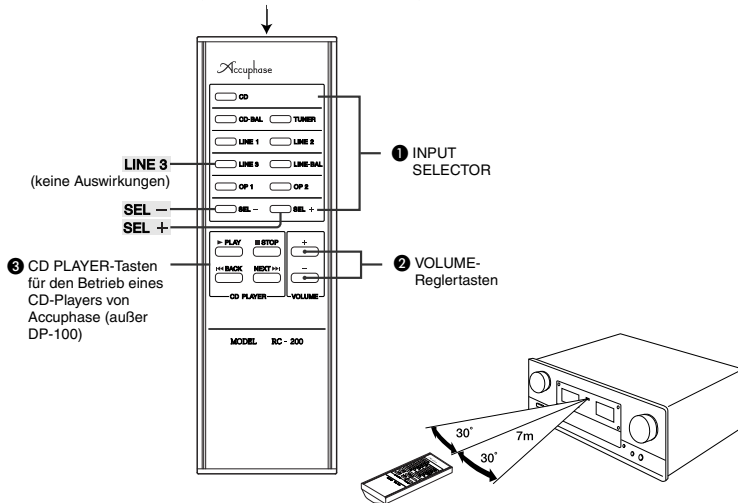

Wissenswertes über Batterien

■ Batteriewechsel

Bei normaler Verwendung halten die Batterien ungefähr 8 Monate. Wenn Sie bemerken, dass die Reichweite der Fernbedienung nachlässt, sollten Sie die Batterien austauschen. Wenn die Batterien vollständig aufgebraucht sind, bewirkt das Drücken der Tasten auf der Fernbedienung nichts mehr.

Bei den Batterien handelt es sich um den Typ IEC R03 (Größe AAA). Tauschen Sie immer beide Batterien gleichzeitig aus.

⚠ VORSICHT

Beachten Sie unbedingt die nachfolgend aufgeführten Vorsichtsmaßnahmen, um Leckagen oder Beschädigungen der Batterien zu vermeiden.

- Legen Sie die Batterien entsprechend den Pol-Markierungen richtig in das Fach ein.
- Verwenden Sie keine gebrauchten und neuen Batterien gleichzeitig.
- Verwenden Sie nur den angegebenen Batterietyp und mischen Sie keine unterschiedlichen Batterietypen.
- Nehmen Sie die Batterien heraus, wenn Sie die Fernbedienung über einen längeren Zeitraum hinweg nicht verwenden.
- Sollte einmal Batterieflüssigkeit ausgelaufen sein, kontaktieren Sie bitte einen Accuphase-Händler. Falls Ihr Körper mit Batterieflüssigkeit in Berührung gekommen sein sollte, muss der betroffene Bereich unbedingt mit viel Wasser abgewaschen werden.

⚠ WARNUNG

Versuchen Sie niemals, herkömmliche Trockenzellenbatterien aufzuladen, die nicht zum Wiederaufladen vorgesehen sind. Andernfalls besteht die Gefahr einer Explosion, einer Leckage, eines Brandes oder ein Verletzungsrisiko.

Austauschen der Batterien

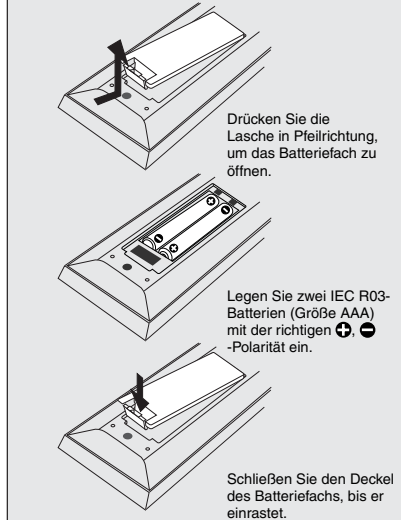

DEUTSCH

Fehlersuche

Überprüfen Sie bitte die nachfolgend aufgeführten Punkte, sofern eine Störung am Gerät vorzuliegen scheint. Sollte sich die Störung nicht beseitigen lassen, kontaktieren Sie bitte Ihren Accuphase-Händler oder einen autorisierten Kundendienst.

⚠ VORSICHT

Vergewissern Sie sich vor dem Ändern von Anschlüssen, dass die Stromversorgung aller Komponenten auf OFF gestellt ist.

Keine Stromversorgung

- Ist das Netzkabel ordnungsgemäß angeschlossen?

Kein Ton

- Sind die Programmquellen-Komponenten eingeschaltet?
- Prüfen Sie die Einstellung der Lautsprecher-Wahltaste.
 - ... Wenn sie auf OFF gestellt ist, wird kein Ton ausgegeben.
- Prüfen Sie die Einstellung der EXT PRE-Taste.
 - ... Wenn sie auf ON gestellt ist, sind die Vorverstärker- und Leistungsverstärkerbereiche getrennt und es wird kein Ton ausgegeben, wenn keine Komponente an den POWER IN-Buchsen angeschlossen ist.
- Sind alle Komponenten und Lautsprecher ordnungsgemäß angeschlossen?
- Wurde die Eingangswahltaste auf die ordnungsgemäße Position eingestellt?
- Wurde die Recorder-Wahltaste auf die ordnungsgemäße Position eingestellt?

Fernbedienung funktioniert nicht

- Überprüfen Sie, ob Batterien eingelegt sind.
- Überprüfen Sie, ob die Batterie-Polarität **+** und **-** ordnungsgemäß ist.
- Ersetzen Sie die Batterien durch neue.
- Entfernen Sie eventuelle Hindernisse, die zwischen der Fernbedienung und dem Gerät stehen.

Kein Ton in einem Kanal

- Sind alle Komponenten und Lautsprecher ordnungsgemäß angeschlossen?
- Ist der Balance-Regler ordnungsgemäß eingestellt?
- Versuchen Sie, die rechten und linken Lautsprecherkabel umzustecken.
 - Immer noch kein Ton in demselben Kanal:
 - ... Prüfen Sie die Kabel und den Lautsprecher selbst.
 - Kein Ton im anderen Kanal:
 - ... Der E-350 oder die Quellenkomponente ist möglicherweise defekt.
- Versuchen Sie, die rechten/linken Stecker der Eingangskabel umzustecken.
 - Immer noch kein Ton in demselben Kanal:
 - ... Der E-350 ist möglicherweise defekt.
 - Kein Ton im anderen Kanal:
 - ... Kabel oder Quellenkomponente sind möglicherweise defekt.

Umscharfes Stereo-Bild

- Prüfen Sie, ob die Lautsprecherpolarität **+**, **-** in einem Kanal nicht verkehrt herum angeschlossen ist.

Onderdelen en functies

1 POWER – Netschakelaar
Druk op deze schakelaar om de versterker in te schakelen. Nogmaals drukken om de schakelaar uit te zetten en de versterker uit te schakelen. Het dempingscircuit zorgt ervoor, dat er gedurende een periode van 5 seconden na het inschakelen van de netspanning geen geluid uit de luidsprekers komt.

- Zet de netschakelaar na het uitschakelen van de netspanning niet onmiddellijk

2 SPEAKER – Luidspreker-keuzeschakelaar
Voor het kiezen van twee paar luidsprekers die op de luidspreker-aansluitingen "A" en "B" zijn aangesloten.

OFF

Beide luidsprekerparen zijn uitgeschakeld, bijvoorbeeld voor het luisteren via een hoofdtelefoon.

A, B

Het gekozen luidsprekerpaar is ingeschakeld.

A + B

Beide luidsprekerparen zijn tegelijk in gebruik. In dit geval dient u luidsprekers te gebruiken met een nominale impedantie van ten minste 4 ohm, omdat beide paren parallel zijn aangesloten.

Deze stand wordt ook gebruikt voor een dubbele bedrading van één paar luidsprekers (waarbij voor het lage frequentiebereik en het midden/hoge frequentiebereik aparte kabels worden gebruikt).

3 COPY – Kopieerkeuzeschakelaar
Wanneer twee recorders op de E-350 zijn aangesloten, kunt u in elk van beide richtingen kopiëren door deze keuzeschakelaar te gebruiken.

1 → 2, 2 → 1

Zet de keuzeschakelaar op "1 → 2" om de recorder aangesloten op de RECORDER 1-aansluitingen op het achterpaneel als bron te gebruiken en de recorder aangesloten op de RECORDER 2-aansluitingen als recorder. Zet op de stand "2 → 1" als u in tegenovergestelde richting wilt kopiëren.

OFF

Zet de keuzeschakelaar op deze stand als u niet wenst te kopiëren.

4 RECORDER – Recorder-keuzeschakelaar

REC OFF

Kies deze stand voor normale bediening (wanneer u niet opneemt). De versterker geeft de gekozen programmabron weer, maar het signaal verschijnt niet aan de REC-uitgangen.

SOURCE – het "REC ON"-lampje brandt

Kies deze stand voor opname. De versterker geeft de gekozen programmabron weer en het signaal verschijnt aan de REC-uitgangen.

1, 2 – het "RECORDER"- en het "REC ON"-lampje branden

Kies deze stand om het signaal van een recorder weer te geven.

Kies de stand die overeenkomt met de gebruikte "PLAY"-ingangs-aansluitingen (RECORDER 1 of RECORDER 2) op het achterpaneel.

5 MC/MM – MC/MM-keuzetoets

Deze functie is alleen beschikbaar wanneer de ingangskaat voor analoge discs AD-20 is geplaatst.

Met deze keuzetoets bepaalt u de trapversterking van de platenspeler voor de weergave van analoge discs (grammofonplaten) met de AD-20.

- **Toets ingedrukt (MC):** het "MC"-lampje brandt
- **Toets nogmaals ingedrukt (MM):** het "MC"-lampje is uit

MC

Gebruik deze stand voor MC-elementen (bewegende spoel) met laag uitgangsvermogen. Stel de ingangsimpedantie in met behulp van de DIP-schakelaars op de kaart.

MM

Gebruik deze stand voor MM-elementen (bewegende magneet). De ingangsimpedantie is 47 kilohm.

Opmerking:

- MC/MM-omschakeling is beschikbaar wanneer de INPUT SELECTOR [4] wordt ingesteld op de stand voor een optionele kaartgleuf waar de AD-20 is geplaatst.
- Voor de MC/MM-omschakeling heeft de instelling van de MC/MM-keuzeschakelaar [5] prioriteit. De AD-20 beschikt over instellingen van de DIP-schakelaar voor de MC/MM-keuze, maar de instellingen van de kaart worden geannuleerd door de keuzeschakelaar van de E-350.
- De MC LOAD- en de FILTER-instellingen worden alleen op de AD-20-kaart gemaakt. Er zijn geen functies voorzien om deze items op de E-350 in te stellen.
- U kunt ook de ingangskaat voor analoge discs AD-9 of AD-10 gebruiken, maar in dit geval kan de MC/MM-keuze alleen op de kaart worden gemaakt. De instelling van de MC/MM-keuzeschakelaar van de E-350 heeft geen effect.

6 EXT PRE – Toets voor scheiding van voorversterker/vermogensversterker
Met deze toets is het mogelijk het voorversterkergedeelte en het vermogensversterkergedeelte van de E-350 afzonderlijk te gebruiken.

- **Toets ingedrukt (ON):** het "EXT PRE"-lampje brandt
Voorversterker en vermogensversterker zijn gescheiden.
- **Toets nogmaals ingedrukt (OFF):** het "EXT PRE"-lampje is uit
Normale bediening, de voorversterker en de vermogensversterker zijn niet gescheiden.

Opmerking:

Bedien de schakelaar niet tijdens de weergave. Stel het volume altijd op de minimumstand in voordat u deze toets op ON of OFF zet.

7 MONO – Mono/stereo-moduskeuzeschakelaar
Met deze schakelaar kiest u voor stereo- of monobediening. Bij het indrukken van deze schakelaar worden beide kanalen gecombineerd en wordt hetzelfde signaal naar de linker- en de rechterluidspreker toegevoerd. Wanneer de afstand van de luisterpositie naar beide luidsprekers ongeveer even groot is, dan lijkt het geluid uit het midden te komen.

- **Schakelaar ingedrukt (monobediening):** het "MONO"-lampje brandt
- **Schakelaar nogmaals ingedrukt (stereobediening):** het "MONO"-lampje is uit

Opmerking:

Wanneer de RECORDER-keuzeschakelaar wordt omgeschakeld naar "SOURCE", wordt de mono-instelling automatisch uitgeschakeld. Als u wilt opnemen in mono, drukt u na het bedienen van de RECORDER-keuzeschakelaar nogmaals op de MONO-toets.

8 METER – Aan/uit-toets voor meterdisplay

- **Toets ingedrukt (OFF):**
De meterlampjes zijn uit en de meters werken niet.
- **Toets nogmaals ingedrukt (ON):**
De meterlampjes branden en de meters werken.

9 COMP – Loudness-toets
Deze toets dient om een natuurlijke toonbalans te herstellen bij lage luisterniveaus. Het menselijk oor wordt minder gevoelig voor de frequentie-uiterssten naarmate de loudness (luidheid) afneemt. Dit heeft dikwijls tot gevolg dat het geluid zwak of onvoldoende overkomt, vooral in het bereik van de lage tonen. De COMP-toets compenseert dit effect door het lage bereik (+6 dB bij 100 Hz) te versterken.

- **Toets ingedrukt (ON):** het "COMP"-lampje brandt
- **Toets nogmaals ingedrukt (OFF):** het "COMP"-lampje is uit

10 TONE (BASS, TREBLE) – Toonregelaars

TONE – Toonregeling aan/uit-toets

- **Toets ingedrukt (ON):** het "TONE"-lampje brandt
- **Toets nogmaals ingedrukt (OFF):** het "TONE"-lampje is uit

- * Wanneer de toets op ON staat, kunnen de BASS- en TREBLE-regelaars worden gebruikt.
- * Wanneer de toets op OFF staat, wordt het circuit voor de toonregeling volledig gepasseerd.

BASS – Lagetonenregelaar

Wanneer u deze regelaar vanuit de middelste stand (0) naar rechts draait, wordt het lage frequentiebereik versterkt; wanneer u hem naar links draait, wordt het lage frequentiebereik verzwakt.

- **Omschakelfrequentie:** 300 Hz
- **Instelbereik:** ±10 dB bij 50 Hz

TREBLE – Hogetonenregelaar

Wanneer u deze regelaar vanuit de middelste stand (0) naar rechts draait, wordt het hoge frequentiebereik versterkt; wanneer u hem naar links draait, wordt het hoge frequentiebereik verzwakt.

- **Omschakelfrequentie:** 3 kHz
- **Instelbereik:** ±10 dB bij 20 kHz

11 BALANCE – Balansregelaar
Deze regelaar dient om de links/rechts-stereobalans in te stellen.

- Deze regelaar hoort onder normale omstandigheden in de middelste stand (0) te staan.

12 ATTENUATOR – Dempingstoets
Wanneer de ATTENUATOR-toets wordt ingedrukt, wordt het volumenniveau van de versterker onmiddellijk verlaagd tot eentiende (-20 dB demping) van het oorspronkelijke volume.

- **Toets ingedrukt (ON):** het "ATTENUATOR"-lampje brandt
- **Toets nogmaals ingedrukt (OFF):** het "ATTENUATOR"-lampje is uit

13 PHONES – Hoofdtelefoonaansluiting

In deze aansluiting kan een hoofdtelefoon worden aangesloten.

- * Wanneer u alleen door een hoofdtelefoon wilt luisteren, dan zet u de SPEAKERS-toets op OFF.
- * Stel het luisterniveau in met de hoofdvolumeregelaar.
- * Gebruik een hoofdtelefoon met een impedantie van 8 tot 100 ohm.

Opmerking:

Wanneer de EXT PRE-toets op ON is gezet waardoor het voorversterker en het vermogensversterkergedeelte worden gescheiden, dan voert deze hoofdtelefoonaansluiting hetzelfde signaal als het vermogensversterkergedeelte van de E-350. Het volume moet dan worden ingesteld op de externe voorversterker.

14 INPUT SELECTOR – Ingangskeuzeschakelaar

Dient om de verschillende programmabronnen te kiezen die zijn aangesloten op de ingangen op het achterpaneel. U kunt ook de overeenkomstige toetsen op de afstandsbediening RC-200 gebruiken.

TUNER, CD, LINE 1, 2

Voor het selecteren van audiocomponenten die zijn aangesloten op de conventionele ongebalanceerde ingangen (voor ongebalanceerde audiokabels met tulpstekkers) op het achterpaneel.

CD-BAL, LINE-BAL

Voor het selecteren van audiocomponenten die zijn aangesloten op gebalanceerde ingangen (voor gebalanceerde audiokabels) op het achterpaneel.

OPTION 1, 2

Kiest componenten die zijn aangesloten op de optionele kaarten in de OPTION 1- en OPTION 2-gleuven op het achterpaneel.

- Zie "Optionele kaarten" voor informatie over optionele kaarten.
- * De INPUT SELECTOR heeft geen eindmarkering of eindstop (kan eindeloos worden rondgedraaid).

15 Piekvermogenmeters

De meterschaal duidt het uitgangsniveau aan in dB (decibel) en is ook geëtiketteerd in watt voor een belasting van 8 ohm. Bij een belasting van 4 ohm moeten de cijfers worden verdubbeld en bij een belasting van 16 ohm moeten ze worden gehalveerd. Uitgangsniveaus met een sinus signaal voor diverse belastingen worden hieronder getoond.

Uitgangsindicatie (dB%)	Belasting van 4 ohm	Belasting van 8 ohm	Belasting van 16 ohm
0 dB: 100 %	200 W	100 W	50 W
-10 dB: 10 %	20 W	10 W	5 W
-20 dB: 1 %	2 W	1 W	500 mW
-30 dB: 0,1 %	200 mW	100 mW	50 mW
-40 dB: 0,01 %	20 mW	10 mW	5 mW

De meters zijn piekniveaumeters, waardoor ze in staat zijn de snelle veranderingen in amplitude en frequentie die voor muzieksignalen zo typerend zijn, nauwkeurig te volgen. Om het aflezen gemakkelijker te maken, is de aflooptijd van de meters ingesteld op een waarde die lager is dan de oplooptijd. Als de programmabron ruis bevat of een groot aantal transiënten, is het mogelijk dat de meteraanduiding en het met het oor waargenomen volume lichtjes van elkaar verschillen.

16 Infraroodsensor

De infraroodsignalen van de bijgeleverde afstandsbediening RC-200 worden door deze sensor ontvangen. Richt de zender in de richting van

17 Displaygedeelte

De bedieningsstand van de verschillende toetsen en regelaars wordt getoond door de aan/uit-stand van de lampjes op dit paneel.

Lampje aan	Bedieningsstand
RECORDER	4 Recorder-keuzeschakelaar: 1, 2 (weergave met de recorder)
REC ON	4 RECORDER-keuzeschakelaar: SOURCE 1, 2 (opname is mogelijk)
EXT PRE	6 EXT PRE-toets: ON (voorversterker en vermogensversterker zijn gescheiden)
MC	5 MC/MM-toets: MC
MONO	7 MONO-toets: ON (monobediening is gekozen)
COMP	9 COMP-toets: ON (loudness-instelling is gekozen)
TONE	10 BASS, TREBLE: toonregelaars zijn ingeschakeld
ATTENUATOR	12 ATTENUATOR-toets: ON (dempingsfunctie is ingeschakeld)

18 VOLUME – Volumeregelaar

Het luisterniveau wordt verhoogd door deze regelaar in wijzerzin te draaien. De regelaar kan ook met behulp van de afstandsbediening RC-200 bediend worden.

Opmerking:

Zet de volumeregelaar altijd in de minimumstand wanneer u de instelling van de EXT PRE-toets wijzigt, wanneer u programmabronnen wijzigt en wanneer u de spanning in- en uitschakelt.

Wat is AAVA-II?

De E-350 heeft een innoverende volumeregelaar, de zogenaamde AAVA-II (Accuphase Analog Vari-gain Amplifier-II). Het werkingsprincipe van deze regelaar is totaal verschillend van de conventionele regelaars met weerstanden. Bij AAVA-II wordt het muzieksignaal verzaaid in 16 trappen en wordt een stroomschakelcircuit gebruikt om het signaal te selecteren waardoor het volume verandert.

Voor de bediening zelf wordt een conventionele draaiende volumeregelaar gebruikt. Wanneer u aan de 18 VOLUME-knop draait, wordt de stand ervan door het regelcircuit gedetecteerd en worden 16 stroomschakelaars overeenkomstig op ON of OFF gezet.

Opmerking:

Wanneer u luidsprekers met hoog rendement gebruikt, hoort u mogelijk een geluid dat veroorzaakt wordt door de werking van de stroomschakelaar bij het draaien aan de VOLUME-knop. Dit wijst niet op een defect.

19 INPUTS: TUNER, CD, LINE 1, LINE 2 – Lijnniveau-ingangen

Dit zijn conventionele asymmetrische lijningangsaansluitingen.

20 CD/LINE INPUTS (BALANCED) – Symmetrische ingangen

Dit zijn ingangen voor een symmetrische aansluiting die extern geïnduceerde ruis uitsluit. De ingangen aanvaarden het signaal van elke component met symmetrische uitgangen, zoals een CD-speler of een tuner.



- 1: Aarde
- 2: Geïnverteerd (-)
- 3: Niet-geïnverteerd (+)

- Symmetrische audiokabels van Accuphase zijn los verkrijgbaar.

21 RECORDER 1, 2 – Ingangs-/uitgangsaansluitingen voor recorder

Deze aansluitingen worden gebruikt voor het aansluiten van twee recorders.

PLAY-aansluitingen	↔	LINE OUT-aansluitingen van de recorder
REC-aansluitingen	↔	LINE IN-aansluitingen van de recorder

- * Het uitgangssignaal aan de REC-aansluitingen wordt niet beïnvloed door de volume- en toonregelaars of de loudness-instellingen van de versterker.
- * Vergeet niet dat de weergave van de opname mono is wanneer de MODE-schakelaar op "MONO" staat.

22 PRE OUT/POWER IN-aansluitingen (EXT PRE IN)

PRE OUT

Met deze aansluitingen is het mogelijk het voorversterkergedeelte afzonderlijk te gebruiken.

- Het signaal aan deze aansluitingen wordt altijd uitgevoerd, ongeacht de instelling van de EXT PRE-toets.
- De uitgangen kunnen worden gebruikt voor de aansluiting van een tweede vermogensversterker voor bi-amp aansturing.
 - * Bi-amp aansturing is het gebruik van afzonderlijke vermogensversterkers voor het lage en het midden/hoge frequentiebereik.

POWER IN (EXT PRE IN)

Met deze aansluitingen is het mogelijk het vermogensversterkergedeelte afzonderlijk te gebruiken.

- Wanneer de EXT PRE-toets op "ON" staat voor het scheiden van de voorversterker en de vermogensversterker van de E-350, dienen deze aansluitingen als ingangsaansluitingen van de vermogensversterker. Veranderen van geluidsbron, instellen van het volume en andere voorversterkerfuncties moeten via de aangesloten apparatuur gebeuren.

23 SPEAKERS-aansluitingen (A, B)

Twee paar luidsprekers kunnen op de aansluitingen A en B worden aangesloten.

- * Gebruik luidsprekers met een nominale impedantie van 4 tot 16 ohm.
- * Wanneer u twee paar luidsprekers tegelijk gebruikt, kiest u luidsprekers met een nominale impedantie van 8 of 16 ohm.
- * Om de luidsprekers door middel van twee luidsprekerkabels dubbel te bedraden, moeten de kabels voor het lage frequentiebereik en het midden/hoge frequentiebereik apart op de aansluitingen A en B worden aangesloten.

24 Netingang

Sluit het bijgeleverde netsnoer op deze aansluiting aan en steek de stekker in het stopcontact.

⚠ WAARSCHUWING

- Gebruik alleen het bijgeleverde netsnoer.
- De vormen van de netingang en de stekker zijn afhankelijk van het land van bestemming van het toestel. Het gebruik van een ander soort snoer kan brand- en schokgevaar opleveren.
- Dit product is beschikbaar in uitvoeringen voor 120/230 V wisselstroom. Controleer of het op het achterpaneel aangegeven voltage overeenkomt met de netspanning in uw land.

- Het openen van de behuizing van het toestel kan ernstig schokgevaar opleveren.
- Wanneer het toestel niet functioneert, kan een zekering gesmolten zijn. Probeer de zekering nooit zelf te vervangen. Neem contact op met uw Accuphase-dealer of een erkend onderhoudscentrum.

Bediening

⚠ LET OP

- Schakel de netspanning van de E-350 en alle andere componenten uit alvorens de aansluitingen tot stand te brengen. Schakel zeker de spanning naar de E-350 uit wanneer u een kabel in de POWER IN-aansluitingen steekt of hem eruit trekt.
- Bedien de EXT PRE-toets niet tijdens de weergave. Stel het volume altijd op de minimumstand in voordat u deze toets op ON of OFF zet.

Stel voordat u begint deze bedieningsorganen als volgt in.

- **VOLUME:** In de minimumstand gedraaid (tegen de wijzers van de klok in)
- **SPEAKER:** Kies met deze toets het gewenste luidsprekerpaar
- **RECORDER:** REC OFF (lampje uit)
- **COPY:** OFF
- **MC/MM, MONO, COMP, EXT PRE, ATTENUATOR:** OFF (lampjes uit)
- **BALANCE:** In het midden

Luisteren naar een CD-speler (via analoge ingang)

Sluit de analoge uitgang van de CD-speler aan op de CD- (of TUNER- of LINE-) ingangsaansluitingen op het achterpaneel. Als de CD-speler voorzien is van symmetrische uitgangen, verdient het aanbeveling om deze met behulp van symmetrische kabels aan te sluiten op de symmetrische CD/LINE INPUTS-aansluitingen.

Voor weergave voert u de volgende stappen uit.

- 1 Controleer of de VOLUME-regelaar op de minimumstand is gezet. Schakel vervolgens de CD-speler en de vermogensversterker in.

- 2 Kies de stand "CD" met de INPUT SELECTOR.

- 3 Start de CD-speler en stel het gewenste volume in met behulp van de VOLUME-regelaar.

- 4 Zet indien gewenst de MONO-toets op ON (monobediening), controleer of het geluid goed tussen beide luidsprekers is gebalanceerd en controleer de werking van de toonregelaars, de loudness-toets en de dempingstoets.

Luisteren naar radio-uitzendingen

Sluit de uitgang van de tuner aan op de TUNER- (of CD- of LINE-) ingangsaansluitingen op het achterpaneel. Als de tuner voorzien is van symmetrische uitgangen, verdient het aanbeveling om deze met behulp van symmetrische kabels aan te sluiten op de symmetrische LINE INPUTS-ingangsaansluitingen.

Zet de INPUT SELECTOR in de juiste stand en voer dezelfde stappen als voor weergave van CD's uit. Stel het luisterniveau in met behulp van de VOLUME-regelaar nadat u op de gewenste zender heeft afgestemd.

Opname en weergave met een recorder

Controleer of de ingangen en uitgangen van de recorder juist zijn aangesloten op de RECORDER 1- of RECORDER 2-aansluitingen op het achterpaneel van de E-350.

REC-aansluitingen	↔	LINE IN-aansluitingen van de recorder
PLAY-aansluitingen	↔	LINE OUT-aansluitingen van de recorder

Weergave

Zet de RECORDER-keuzeschakelaar op "1" (of "2") en zet de recorder in de weergavemodus. U hoort het geluid via de E-350.

* Alleen voor weergave kan een recorder ook aangesloten worden op een andere lijningang van de E-350.

Opname

Voor opname voert u de volgende stappen uit.

- 1 Kies de gewenste programmabron met de INPUT SELECTOR en controleer of die bron goed wordt weergegeven via de luidsprekers.
- 2 Zet de RECORDER-keuzeschakelaar op "SOURCE". Het signaal van de gekozen programmabron wordt nu ontvangen op de opnameuitgangsaansluitingen van de versterker.
- 3 Start de recorder. Het geluid dat u via de luidsprekers hoort, wordt nu opgenomen op het recorder.
- 4 De volume-, demping- en toonregelingen of de loudness-instellingen van de versterker hebben geen effect op de weergave van de opname. U kunt het volume dan ook volledig dempen indien gewenst. Het opnameniveau moet u instellen met de ingangsbedieningstoetsen van de recorder.
- 5 Wanneer u de RECORDER-keuzeschakelaar op "RECORDER 1" (of "RECORDER 2") zet, kunt u het opgenomen geluid controleren (bij gebruik van een recorder met drie koppen).
- 6 Aangezien hetzelfde signaal wordt uitgevoerd aan de RECORDER 1- en RECORDER 2-aansluitingen, kunt u op twee recorders tegelijk opnemen.

Opmerking:

Wanneer de RECORDER-keuzeschakelaar wordt omgeschakeld naar "SOURCE", wordt de mono-instelling automatisch uitgeschakeld. Als u wilt opnemen in mono, drukt u na het bedienen van de RECORDER-keuzeschakelaar nogmaals op de MONO-toets.

Kopiëren

Aangezien de E-350 een COPY-keuzeschakelaar heeft, is kopiëren tussen twee recorders mogelijk, ongeacht de programmabron die wordt weergegeven. Kopiëren is echter niet mogelijk als de E-350 is uitgeschakeld.

Voor het kopiëren voert u de volgende stappen uit.

- 1 Zet de COPY-keuzeschakelaar op "1 → 2" om te kopiëren van RECORDER 1 op RECORDER 2. Zet op de stand "2 → 1" als u in tegenovergestelde richting wilt kopiëren.
- 2 Zet de bronrecorder in de weergavemodus en de doelrecorder in de opnamemodus.
- 3 Als u kopieert in de richting "1 → 2" en u de RECORDER-keuzeschakelaar op "RECORDER 1" zet, wordt het weergavegeluid van de bronrecorder geproduceerd. Als u de keuzeschakelaar op "RECORDER 2" zet, kunt u het opgenomen geluid controleren. Het omgekeerde is van toepassing wanneer u kopieert in de richting "1 → 2".

Opnemen van de tuner terwijl de spanning is uitgeschakeld

Wanneer de spanning naar de versterker is uitgeschakeld, wordt het signaal van de TUNER-ingangen altijd aangesloten op de RECORDER REC-uitgangen, ongeacht de instellingen van de INPUT SELECTOR en de RECORDER- en de COPY-keuzeschakelaar. Het is dan ook mogelijk de bron die aangesloten is op de tunerangangen zonder toezicht op te nemen met een tijdschakelaar, zelfs zonder de versterker in te schakelen.

Opmerking:

Schakel de netspanning van de E-350 niet in tijdens het opnemen met een tijdschakelaar (waarbij E-350 is uitgeschakeld). Wanneer de ingangsbron van de E-350 vantevoren niet op TUNER wordt gezet, wordt de opname onderbroken zodra de netspanning wordt ingeschakeld. Controleer altijd eerst of de opname is beëindigd.

Weergave wanneer de DG-38/DG-48 is aangesloten

Op de E-350 kan de Digital Voicing Equalizer DG-38 of DG-48 worden aangesloten waarmee tijdens het weergeven van programmabronnen zeer nauwkeurige geluidsveldcompensatie kan worden bewerkstelligd.

● Raadpleeg de gebruiksaanwijzingen van de DG-38/DG-48 voor details over de aansluiting en het gebruik ervan.

Memo

Beide aansluitvoorbeelden laten de aansluiting op de DG-38 zien.

Er is voor het gebruik van de DG-48 geen optionele kaart vereist omdat deze standaard is uitgerust met lijningangen en -uitgangen.

Aansluitvoorbeeld 1

DG-38/DG-48 is aangesloten tussen het voorversterker- en het vermogensversterkergedeelte van de E-350 en de EXT PRE-toets staat op ON om het voorversterker- en het vermogensversterkergedeelte te scheiden.

Opmerking:

Zet de EXT PRE-toets niet op OFF. Daardoor wordt de DG-38 uit de baan van het signaal genomen en kan het volume plots toenemen.

* Kies de programmabron met de INPUT SELECTOR van de E-350.

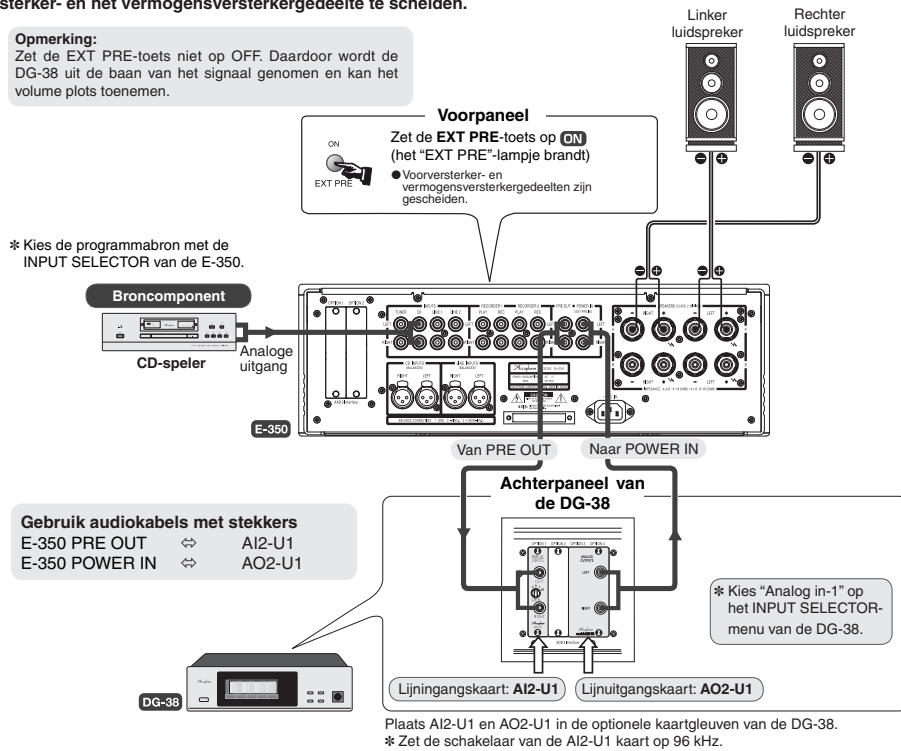

Aansluitvoorbeeld 2

DG-38/DG-48 is aangesloten op de RECORDER-aansluitingen (RECORDER 1 of RECORDER 2) van de E-350.

* In het afgebeelde voorbeeld staat de RECORDER-keuzeschakelaar van de E-350 op "1".
* Kies de programmabron met de INPUT SELECTOR van de E-350.

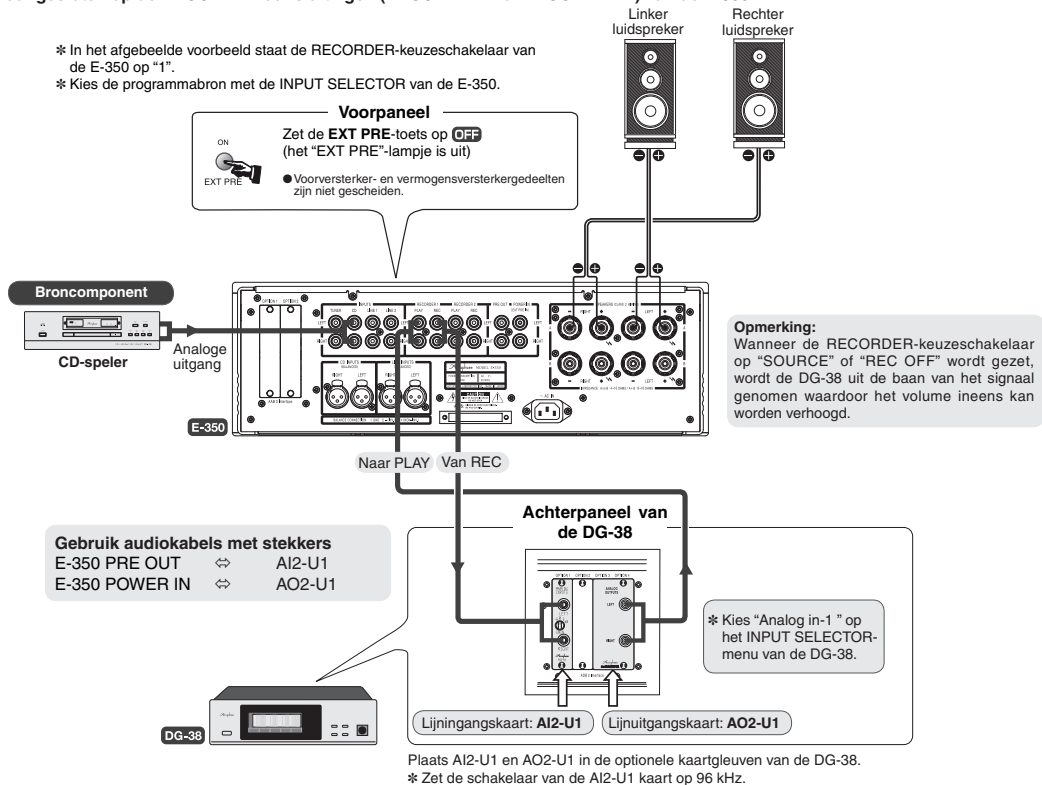

Weergave met een externe voorversterker

U kunt de EXT PRE-toets op ON zetten om de voorversterker en de vermogensversterker van de E-350 te scheiden en een externe voorversterker of A/V-versterker met de vermogensversterker van de E-350 gebruiken. Hieronder wordt een voorbeeld van een dergelijke aansluiting getoond.

- Sluit de uitgangsaansluitingen van de externe voorversterker aan op de POWER IN-aansluitingen van de E-350.
- In dit geval wordt alleen het vermogensversterkergedeelte van de E-350 gebruikt. De voorversterker is nu inactief. Veranderen van geluidsbron, instellen van het volume en andere voorversterkerfuncties moeten via de aangesloten apparatuur gebeuren.

Opmerking:
Als u de EXT PRE-toets op OFF zet, werkt de E-350 op de normale wijze (met de interne voorversterker).

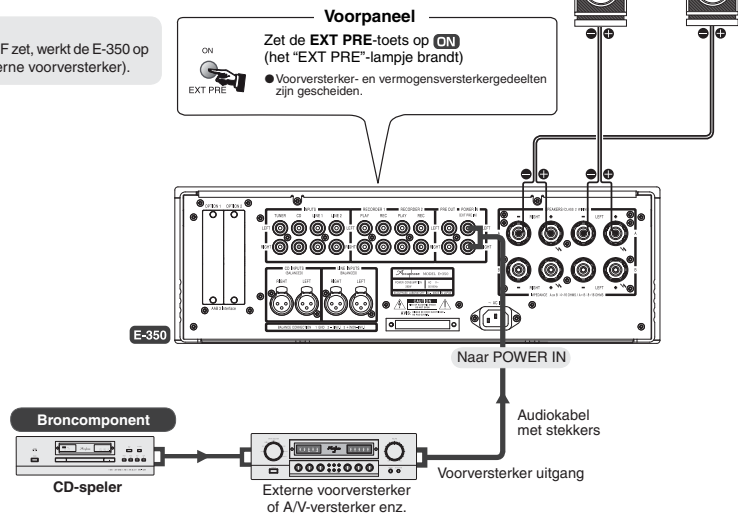

Aansluitvoorbeeld van Bi-amp aansturing

Bi-amp aansturing betekent dat het lage frequentiebereik en het hoge frequentiebereik van een luidspreker met afzonderlijke versterkers worden aangestuurd voor een betere geluidskwaliteit.

- Een luidspreker met ingebouwd crossover-netwerk en afzonderlijke LOW- en HIGH-ingangsaansluitingen is vereist.
 - Gebruik naast de E-350 één of meer vermogensversterkers met gelijkwaardige versterking.
- Alle vermogensversterkers van Accuphase hebben dezelfde versterking (28 dB).

Aansluitingen voor het afgebeelde voorbeeld

E-350 luidsprekeruitgangen ⇔ LOW-aansluitingen van de luidspreker

Andere vermogensversterker ⇔ HIGH-aansluitingen van de luidspreker

Opmerking:
Zet de EXT PRE-toets niet op ON terwijl de vermogensversterker wordt gebruikt. Daardoor wordt de LOW-aansturing (de aansturing aangesloten op de vermogensversterker van de E-350) van de luidspreker uitgeschakeld.

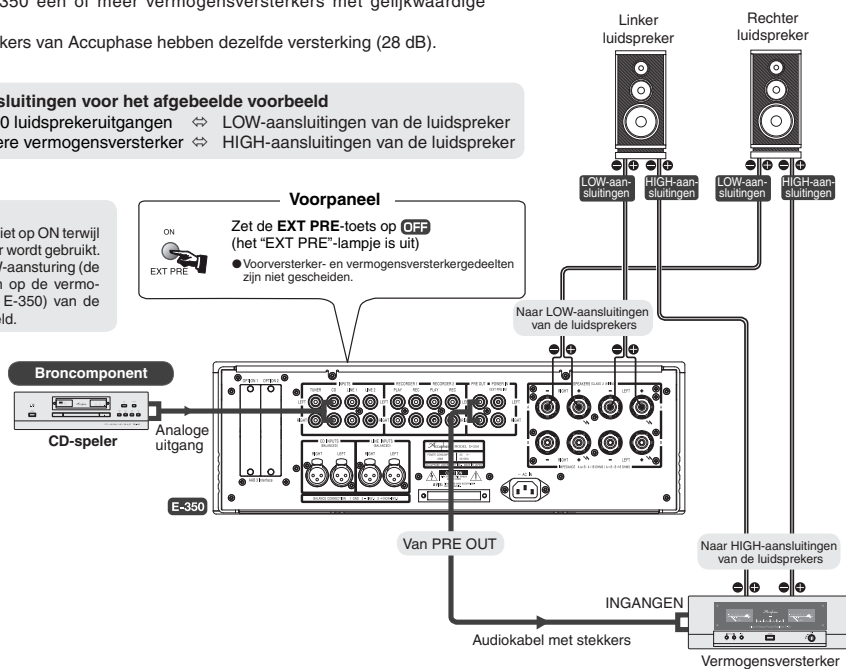

Optionele kaarten

Er kunnen met de E-350 drie soorten optionele kaarten worden gebruikt: de digitale ingangskaat DAC-20, de ingangskaat voor analoge discs AD-20 en de lijningangskaat LINE-10. Deze kaarten kunnen indien nodig in de twee gleuven (OPTION 1 en 2) op het achterpaneel worden geplaatst.

- Schakel de spanning van de E-350 altijd uit voordat u een optionele kaart insteekt of verwijdert.
- Elke kaart kan in om het even welke van de twee gleuven worden geplaatst.
- De ingangskaat voor analoge discs AD-9/AD-10 en de lijningangskaat LINE-9 kunnen ook worden gebruikt.

Optionele Kaarten Gebruiken

Weergave van CD of ander digitaal signaal

Plaats de digitale ingangskaat DAC-20.

* De kaart kan digitale uitgangssignalen van een CD-speler, MD-recorder of een andere digitale component met een sampling frequentie van max. 96 kHz verwerken. De aansluiting kan met coaxiale of vezeloptische kabel tot stand worden gebracht.

Aansluitingskabels

COAXIAL: Gebruik een digitale coaxiale kabel met tulpstekker.

OPTICAL: Dit is een aansluiting voor een JEITA vezeloptische kabel.

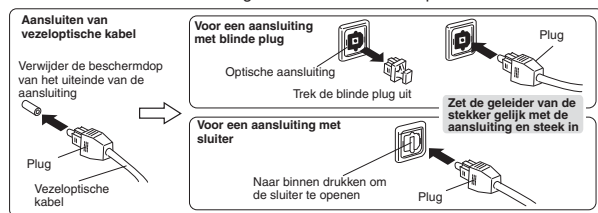

Weergave

- 1 Controleer of de VOLUME-regelaar in de minimumstand is gezet en schakel vervolgens de netspanning van de E-350 en de overige componenten in. Zet de INPUT SELECTOR op de stand voor de optionele kaartgleuf waarin de DAC-20 is geplaatst (OPTION 1 of 2).
- 2 Schakel de weergavefunctie van de broncomponent in en stel het volume naar voorkeur in.

Opmerking:

- Sluit de de COAXIAL-uitgang en de analoge uitgangen (gebalanceerd/ ongebalanceerd) van een audiocomponent niet tegelijk op de E-350 aan. Anders kunnen er aardlussen ontstaan die ruis kunnen veroorzaken.
- Wanneer een audiocomponent zowel op de COAXIAL- als op de OPTICAL-ingang (van de DAC-20) is aangesloten, wordt slechts één van de ingangssignalen geselecteerd. Maak een keuze door de kabel voor de component die momenteel niet weergeeft, los te koppelen of de spanning van deze component uit te schakelen.

Weergave van analoge discs (AD)

Plaats de ingangskaat voor analoge discs AD-20.

[Bij gebruik van de AD-10: de inhoud van de instelling is dezelfde, maar aangezien het aantal en de positie van de DIP-schakelaars en de instelprocedures verschillend zijn, dient u de documentatie van de AD-10 te raadplegen.]

Opmerking:

Schakel de spanning van de E-350 altijd uit voordat u een optionele kaart insteekt of verwijdert.

Zet de DIP-schakelaars (S1 - S3) op de kaart in de vereiste standen voordat u de kaart insteekt.

Opmerking: Gebruik een voorwerp met een scherpe punt om de schakelaars om te zetten en controleer zorgvuldig of de schakelaars volledig zijn omgezet. Wanneer een schakelaar niet goed staat, is goed functioneren van de kaart uitgesloten.

- 1 **S1: MC LOAD**
Keuzeschakelaar voor MC-ingangsimpedantie: 10/30/100 ohm
- 2 **S2, S3: FILTER**
Subsonisch filter aan/uit
- 3 **S4: Keuze van MC/MM**

Memo

In de E-350 heeft de MC/MM-toets op het voorpaneel prioriteit. Bijgevoegd hoeft u de schakelaar S4 op de kaart niet in te stellen.

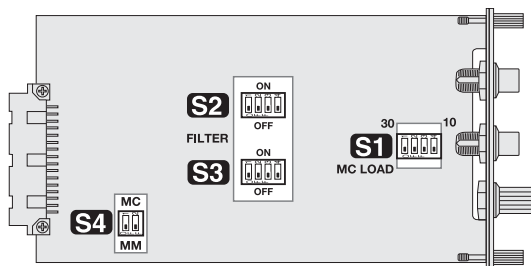

AD-20 componentzijde (locatie van de schakelaars S1 - S4)

1 S1: MC LOAD – Keuzeschakelaar voor MC-ingangsimpedantie (instellen op kaart)

100Ω		1, 2, 3, 4 : OFF Standaard instelling
30Ω		1, 2 : ON 3, 4 : OFF
10Ω		1, 2 : OFF 3, 4 : ON

Als richtlijn moet deze schakelaar worden ingesteld overeenkomstig de nominale impedantie van het MC-element.

20 ohm of meer: stand van 100 ohm
Minder dan 20 ohm: stand van 30 ohm of 10 ohm

- Normaal gesproken moet de ingangsimpedantie worden ingesteld op ongeveer 2 a 3 keer de nominale ingangsimpedantie van het element. Omdat er echter per element nogal wat verschillen optreden, moet de uiteindelijke instelling op het gehoor worden gedaan.

- Deze schakelaar beïnvloedt het linker- en het rechterkanaal.

2 S2, S3: FILTER – Subsonisch filter aan/uit (instellen op kaart)

OFF		1, 2, 3, 4 : OFF Standaard instelling
ON		1, 2, 3, 4 : ON

Dit filter heeft een grensfrequentie van 25 Hz en een dempingssteilheid van -12 dB/octaaf. Het snijdt ongewenste subsonische signaalbestanddelen af zonder het hoorbare bereik te beïnvloeden. Het wegnemen van subsonische ruisbestanddelen is nuttig bijvoorbeeld om overmatige uitslag van de woofer uit te schakelen die wordt veroorzaakt door vervorming van de platen of rumble van de platenspeler enz.

- Zorg dat u beide schakelaars in dezelfde stand zet.

3 S4: MC/MM – Keuze van equalizer-versterking (instelling van MC/MM-toets 5 op paneel heeft voorrang)

MM		1, 2 : OFF Standaard instelling
MC		1, 2 : ON

MM: Voor magnetische elementen met een hoog uitgangsvermogen

Versterking: 36 dB
Ingangsimpedantie: 47 kilohm

MC: Voor MC- elementen (bewegende spoel) met

Versterking: 62 dB
Ingangsimpedantie: Zoals gekozen met S1

- Deze schakelaar beïnvloedt het linker- en het rechterkanaal.

Memo

Wanneer de AD-20-kaart in de E-350 wordt geplaatst, hoeft u de DIP-schakelaar S4 van de kaart niet in te stellen.

Aansluiten

Sluit de uitgangskabel van de analoge platenspeler op de juiste wijze aan op de ingangsaansluitingen van de kaart. Sluit bovendien de aarddraad van de platenspeler aan op de aarde-aansluiting (GND) van de kaart.

Weergave

- 1 Controleer of de VOLUME-regelaar in de minimumstand is gezet en schakel vervolgens de netspanning van de E-350 en de overige componenten in. Zet de INPUT SELECTOR in de stand voor de optionele kaartgleuf waarin de AD-20 is geplaatst (OPTION 1 of 2).
- 2 Zet de naald van de platenspeler op de grammofoonplaat en stel het volume naar voorkeur in.
- 3 Wanneer de grammofoonplaat zichtbaar is kromgetrokken of overmatige uitslag van de woofer optreedt als gevolg van rumble van de platenspeler, kan ruis worden onderdrukt door het subsonisch filter in te schakelen.

Optionele Kaart Types

Lijningangkaart LINE-10



Deze optionele kaart voorziet in een extra paar analoge lijningangsaansluitingen die overeenkomen met de INPUTS-aansluitingen van de E-350. Deze extra aansluitingen kunnen worden gebruikt voor aansluiting van een CD-speler, tuner of andere ander component met een analoge uitgang.

Digitale ingangkaart DAC-20



Deze kaart biedt een coaxiale en een optische ingang voor aansluiting van het digitale signaal van broncomponenten met digitale uitgang. De ingang kan niet worden omgeschakeld; kies daarom één van de ingangen.

Aansluitingskabels

COAXIAL: voor een digitale coaxiale kabel
OPTICAL: voor een vezeloptische kabel

Gegarandeerde technische gegevens en normen

Geluidsindeling: overeenkomstig JEITA CP-1201 / AES-3
Sampling frequentie: 32-96 kHz
Digitale ingang: COAXIAL 0,5 Vp-p, 75 ohm
OPTICAL -27 tot -15 dBm

Ingangkaart voor analoge discs AD-20



Deze kaart is voor weergave van grammofoonplaten. De kaart is voorzien van een op hoog niveau presterende phono-equalizer met een hoog rendement. De kaart kan worden gebruikt met elk type platenspelerelement.

- Door twee van deze kaarten te plaatsen kunt u tegelijk twee verschillende elementen aansluiten.

LEFT/RIGHT-ingangsaansluitingen analoge platenspeler

Sluit de uitgangskabel van de analoge platenspeler aan op deze aansluitingen.

Aarde-aansluiting (GND)

Sluit de aarddraad van de analoge platenspeler aan op deze aansluiting.

Ingangkaart voor analoge discs AD-10

Analoge lijningangkaart AI2-U1 (voor gebruik in de DG-38)

Analoge lijningangkaart AO2-U1 (voor gebruik in de DG-38)

Optionele kabels

Analoge asymmetrische kabels (met tulpstekkers) en symmetrische kabels (met XLR-stekkers) voor audio-aansluitingen zijn als opties beschikbaar bij Accuphase.

* Kabellengten van 5 m, 7,5 m en 10 m zijn eveneens beschikbaar.

OFC-reeks: Zuurstofvrij koper Litz-draad		
Modelnummer	Kabellengte	Stekkertype
L-10G	1,0 m (2 kabels)	RCA
L-15G	1,5 m (2 kabels)	RCA
L-30G	3,0 m (2 kabels)	RCA
LC-10A	1,0 m (2 kabels)	XLR
LC-15A	1,5 m (2 kabels)	XLR
LC-30A	3,0 m (2 kabels)	XLR

Installatie VAN EEN Optionele Kaart

- 1 Zet de netschakelaar van de E-350 op OFF.
- 2 Verwijder het paneel op de achterzijde waarmee de optionele kaartgleuf is afgedekt (zie **Afb. 1**).
* Bewaar het verwijderde paneeldeel zorgvuldig.
- 3 Plaats de optionele kaart door deze in de bovenste en onderste geleiderail van de gleuf te schuiven (zie **Afb. 2**). Wanneer de kaart de interne connector raakt, duw er dan even op tot ze goed vastzit. (De kaart moet één lijn vormen met het paneel.)
- 4 Zet de kaart vast met de twee schroeven aan de boven- en onderkant.

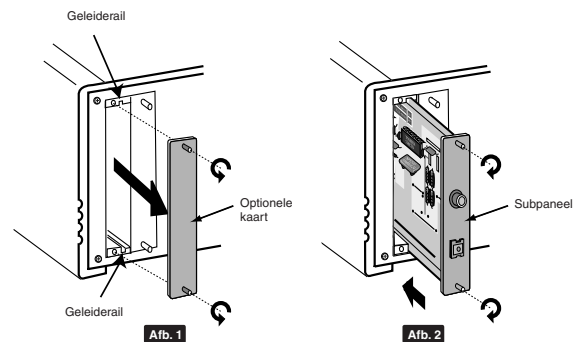

*De afbeelding toont de DAC-20.

! OPGELET

- Denk eraan de E-350 uit te schakelen voordat u een optionele kaart installeert of verwijdert. Anders kan schade aan de kaart of aan de versterker ontstaan.
- Raak de componenten, de printplaatzijde en de contacten van de kaart niet aan om schade en slecht contact te voorkomen. Houd de kaart enkel bij de randen of de achterkant vast.
- Zet de kaart goed vast met de twee schroeven. Anders kan onvoldoende aarding leiden tot functieproblemen en schade.

Afstandsbediening

Gebruik van de afstandsbediening RC-200

De bijgeleverde afstandsbediening RC-200 kan gebruikt worden om de E-350 op afstand te bedienen.

1 INPUT SELECTOR-toetsen

Me deze toetsen kiest u programmabronnen die zijn aangesloten op de ingangen op het achterpaneel van de E-350. Druk gewoon op de toets van de gewenste programmabron. Het overeenkomstige lampje op de omtrek van de INPUT SELECTOR-knop van de E-350 gaat branden. Aangezien de E-350 niet beschikt over een LINE 3-stand, heeft het drukken op de **LINE 3**-toets van de afstandsbediening geen effect. De **(SEL -)** en **(SEL +)**-toetsen hebben hetzelfde effect als het linksom of rechtsom draaien van de INPUT SELECTOR op de E-350.

2 VOLUME-toetsen

Deze toetsen zijn gekoppeld aan de volumeregelaar op het toestel. Druk op de VOLUME **(+)** of **(-)**-toets om het volume te verhogen of te verlagen. Wanneer een toets wordt ingedrukt, draait de VOLUME-regelaar van de E-350 mee.

3 CD PLAYER – bediening van de CD-speler

Deze toetsen kunnen worden gebruikt voor de bediening van een CD-speler van Accuphase. Hiermee kan echter niet het SA-CD/CD-transport van de DP-100 worden bediend.

Bediening

Om het toestel te bedienen, richt u de zender aan de bovenkant van de afstandsbediening op de sensor **(6)** van de E-350. Het effectieve werkingsbereik wordt getoond in de afbeelding.

- Laat de afstandsbediening niet vallen en mors er geen vloeistof op.
- Stel de afstandsbediening niet bloot aan hoge temperaturen of vochtigheid, bijv. op plaatsen die zijn blootgesteld aan rechtstreeks zonlicht of in de buurt van verwarmingsstoelven enz.

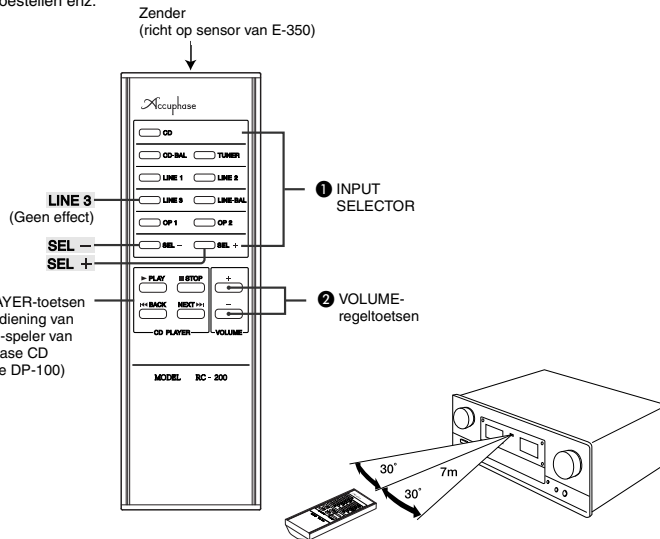

Over batterijen

■ Vervangen van de batterijen

De batterijen gaan bij normaal gebruik ongeveer 8 maanden mee. Wanneer u merkt dat het werkingsbereik van de afstandsbediening afneemt, moet u de batterijen vervangen. Wanneer de batterijen volledig leeg zijn, gebeurt er niets wanneer u op een van de toetsen drukt.

De batterijen zijn van het type IEC R03 (AAA-formaat). Vervang steeds beide batterijen tegelijk.

⚠ OPGELET

Neem de volgende voorzorgsmaatregelen in acht om te vermijden dat de batterijen gaan lekken of schade oplopen.

- Leg de batterijen in met de polariteiten in de juiste richting, zoals aangeduid in het vak.
- Gebruik geen oude en nieuwe batterijen door elkaar.
- Gebruik enkel batterijen van het aangegeven type en meng geen batterijen van verschillende types.
- Verwijder de batterijen als u de afstandsbediening lange tijd niet gaat gebruiken.
- In geval van batterijlekkage neemt u contact op met een Accuphase-onderhoudscentrum. Komt er batterijvloeistof op uw huid terecht, spoel de huid dan met veel water af.

⚠ WAARSCHUWING

Probeer nooit normale, niet-oplaadbare batterijen weer op te laden. Dit om gevaar voor explosies, lekkage, brand en daaruit voortkomend lichamelijk letsel te vermijden.

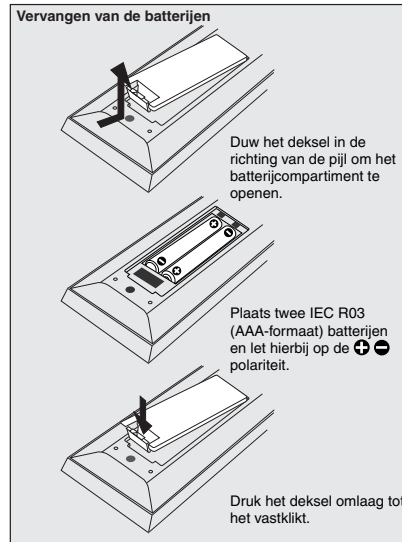

Oplossing van problemen

Wanneer er een probleem lijkt te zijn met het toestel, controleer dan eerst de onderstaande punten. Als het probleem niet verdwijnt, neemt u contact op met een Accuphase-onderhoudscentrum of uw Accuphase-dealer.

⚠ OPGELET

Alvorens aansluitingen te wijzigen, moet u de spanning van alle componenten uitschakelen.

Geen spanning

- Zit de stekker goed in het stopcontact?

Geen geluid

- Zijn de programmabroncomponenten ingeschakeld?
- Controleer de instelling van de luidspreker-keuzeschakelaar. ... Wanneer deze op OFF staat, is er geen geluid hoorbaar.
- Controleer de instelling van de EXT PRE-toets. ... Wanneer deze op ON staat, zijn het voorversterker gedeelte en het vermogensversterker gedeelte gescheiden en is er geen geluid hoorbaar wanneer er geen component op de POWER IN-aansluitingen is aangesloten.
- Zijn alle componenten en luidsprekers goed aangesloten?
- Staat de ingangskesgeschakelaar in de juiste stand?
- Staat de recorder-keuzeschakelaar in de juiste stand?

Bediening met de afstandsbediening is niet mogelijk

- Controleer of batterijen zijn geplaatst.
- Controleer of de plaatsing van de batterij correct is volgens de poolaanduidingen **(+)** en **(-)**.
- Vervang de batterijen door nieuwe.
- Neem eventuele obstakels tussen de afstandsbediening en het toestel weg.

Geen geluid uit één kanaal

- Zijn alle componenten en luidsprekers goed aangesloten?
- Is de balansregelaar goed ingesteld?
- Vervissel de linker en rechter stekker van de luidsprekerkabels. Nog steeds geen geluid uit hetzelfde kanaal: ... Controleer de kabels en de luidsprekers. Geen geluid uit het andere kanaal: ... De E-350 of één van de andere componenten kan defect zijn.
- Vervissel de linker en rechter stekker van de ingangskabels. Nog steeds geen geluid uit hetzelfde kanaal: ... De E-350 kan defect zijn. Geen geluid uit het andere kanaal: ... Er kan een kabel of een component defect zijn.

Het stereobeeld is vaag

- Controleer of de **(+)** **(-)** polariteit van de luidsprekers niet omgekeerd is in één kanaal.

Parti e funzioni

1 POWER – Interruttore di accensione

Premete l'interruttore per attivare l'amplificatore. Premetelo nuovamente per spegnere l'amplificatore. Per un intervallo di 5 secondi circa dopo l'accensione della corrente, non verrà prodotto nessun suono dagli altoparlanti, per via dell'attivazione del circuito di silenziamento.

- Dopo aver disattivato l'alimentazione, non riattivatela immediatamente (nel corso dei 10 secondi successivi allo spegnimento).

2 SPEAKER – Selettore dell'altoparlante

Serve per selezionare due coppie di altoparlanti collegate ai terminali degli altoparlanti "A" e "B".

OFF

Ambedue le coppie di altoparlanti sono spente, per esempio per ascoltare solo attraverso le cuffie.

A, B

La coppia di altoparlanti in questione è attivata.

A + B

Ambedue le coppie di altoparlanti sono azionate contemporaneamente. In tal caso, usate degli altoparlanti con un'impedenza nominale di 4 ohm o più, poiché ambedue le coppie sono collegate in parallelo.

Questa posizione si utilizza anche per bicablare un singolo gruppo di altoparlanti (utilizzando cavi separati per il campo a bassa frequenza e il campo a media/alta frequenza).

3 COPY – Selettore di copia

Quando sono collegati due masterizzatori all'unità E-350, è possibile utilizzare questo selettore per eseguire la duplicazione in entrambe le direzioni.

1 → 2, 2 → 1

Per utilizzare il masterizzatore collegato alle prese RECORDER 1 sul pannello posteriore come sorgente e il masterizzatore collegato alle prese RECORDER 2 come masterizzatore, impostate il selettore su "1 → 2". Per eseguire la duplicazione nella direzione opposta, utilizzate la posizione "2 → 1".

OFF

Impostate il selettore su questa posizione quando non è necessaria la duplicazione.

4 RECORDER – Selettore della registrazione

REC OFF

Selezionate questa posizione durante il normale funzionamento (quando non viene eseguita la registrazione). L'amplificatore riproduce la sorgente del programma selezionata ma il segnale non viene visualizzato dalle uscite REC.

SOURCE – LED "REC ON" acceso

Selezionate questa posizione per effettuare una registrazione. L'amplificatore riproduce la sorgente del programma selezionata e il segnale viene visualizzato dalle uscite REC.

1, 2 – LED "RECORDER" e "REC ON" accesi

Selezionate questa per riprodurre il segnale da un masterizzatore. Selezionate la posizione in base all'ingresso "PLAY" (RECORDER 1 o RECORDER 2) utilizzato sul pannello posteriore.

5 MC/MM – Tasto di selezione MC/MM

Questa funzione è disponibile solo quando è installata la scheda di ingresso del disco analogico AD-20.

Questo tasto di selezione determina il guadagno della fase fono per la riproduzione dei dischi analogici (dischi fono) con AD-20.

- Tasto premuto (MC): LED "MC" acceso
- Tasto premuto nuovamente (MM): LED "MC" spento

MC

Questa posizione deve essere utilizzata per le cartucce MC (moving-coil) con uscita bassa. Impostate l'impedenza di ingresso con gli interruttori DIP sulla scheda.

MM

Questa posizione deve essere utilizzata per le cartucce MM (moving-magnet). L'impedenza di uscita è 47 kilohm.

Nota:

- La commutazione MC/MM è disponibile quando INPUT SELECTOR [14] è impostato alla posizione corrispondente allo slot per scheda opzionale in cui è installata la scheda AD-20.
- Per la commutazione MC/MM, l'impostazione del selettore MC/MM [5] ha priorità. La scheda AD-20 presenta impostazioni dell'interruttore DIP per la selezione MC/MM, tuttavia le impostazioni della scheda vengono sovrascritte dal selettore di E-350.
- Le impostazioni MC LOAD e FILTER vengono eseguite solo sulla scheda AD-20. Non vi sono indicazioni per l'impostazione di questi elementi in E-350.
- Potete inoltre utilizzare la scheda di ingresso del disco analogico AD-9 o AD-10, tuttavia, in tal caso, potete effettuare la selezione MC/MM solo sulla scheda. L'impostazione del selettore MC/MM di E-350 non ha effetto.

6 EXT PRE – Tasto di separazione preamplificatore/ amplificatore di potenza

Questo tasto consente di utilizzare separatamente la sezione preamplificatore e la sezione amplificatore di potenza dell'unità E-350.

- Tasto premuto (ON): LED "EXT PRE" illuminato
Il preamplificatore e l'amplificatore di potenza sono separati.
- Tasto premuto nuovamente (OFF): LED "EXT PRE" spento
Funzionamento normale, il preamplificatore e l'amplificatore di potenza non sono separati.

Nota:

Non azionate l'interruttore durante la riproduzione. Girate sempre il comando del volume completamente verso il basso prima di posizionare l'interruttore su ON o OFF.

7 MONO – Tasto di selezione modalità mono/stereo

Questo interruttore consente di selezionare il funzionamento stereo o mono. Quando l'interruttore è premuto, entrambi i canali vengono combinati e lo stesso segnale viene alimentato agli altoparlanti destro e sinistro. Se la posizione di ascolto è equidistante dagli altoparlanti, l'immagine sonora dovrebbe essere centrata.

- Tasto premuto (funzionamento monofonico): LED "MONO" acceso
- Tasto premuto nuovamente (funzionamento stereo): LED "MONO" spento

Nota:

Quando l'impostazione del selettore RECORDER viene modificata in "SOURCE", l'impostazione monofonica viene annullata automaticamente. Per registrare in modalità monofonica, premete nuovamente il tasto MONO dopo avere utilizzato il selettore RECORDER.

8 METER – Tasto di attivazione/disattivazione display contatore

- Tasto premuto (OFF):
Le luci del contatore sono spente e il contatore non è attivo.
- Tasto premuto nuovamente (ON):
Le luci del contatore sono accese e il contatore è attivo.

9 COMP – Tasto di compensazione dell'intensità sonora

Questo tasto serve per ripristinare il bilanciamento naturale dei toni a bassi livelli di ascolto. L'orecchio umano diventa meno sensibile alle frequenze estreme man mano che l'intensità sonora diminuisce. Questo causa spesso la percezione del suono come debole o poco potente, specialmente nel campo dei bassi. Il tasto COMP compensa questo effetto aumentando il campo dei bassi (+6 dB a 100 Hz).

- Tasto premuto (ON): LED "COMP" acceso
- Tasto premuto nuovamente (OFF): LED "COMP" spento

10 TONE (BASS, TREBLE) – Comandi dei toni

TONE – Tasto di attivazione/disattivazione del comando dei toni

- Tasto premuto (ON): LED "TONE" acceso
- Tasto premuto nuovamente (OFF): LED "TONE" spento

- * Quando il tasto è impostato su ON, i comandi BASS e TREBLE possono essere utilizzati.
- * Quando il tasto è impostato su OFF, si evita l'intero circuito del controllo toni.

BASS – Comando dei bassi

Girando questo comando verso destra rispetto alla posizione centrale (0) si enfatizza il campo di frequenza inferiore; girandolo verso sinistra lo si attenua.

- Frequenza di turnover: 300 Hz
- Campo di regolazione: ±10 dB a 50 Hz

TREBLE – Comando degli acuti

Girando questo comando verso destra rispetto alla posizione centrale (0) si enfatizza il campo di frequenza superiore; girandolo verso sinistra lo si attenua.

- Frequenza di turnover: 3 kHz
- Campo di regolazione: ±10 dB a 20 kHz

11 BALANCE – Comando del bilanciamento

Questo comando serve per regolare il bilanciamento stereo destro/sinistro.

- Normalmente, il comando va lasciato nella posizione centrale (0).

12 ATTENUATOR – Tasto di attenuazione

La pressione del tasto ATTENUATOR consentirà di ridurre rapidamente di un decimo il livello del volume dell'amplificatore (attenuazione -20 dB).

- Tasto premuto (ON): LED "ATTENUATOR" acceso
- Tasto premuto nuovamente (OFF): LED "ATTENUATOR" spento

13 PHONES – Presa delle cuffie

Mediante questa presa si possono collegare le cuffie stereo.

- * Quando desiderate ascoltare solo nelle cuffie, impostate il selettore SPEAKERS su OFF.
- * Regolate il livello di ascolto con il comando principale del volume.
- * Utilizzate cuffie con un'impedenza compresa tra 8 e 100 ohm.

Nota:

Quando le sezioni del preamplificatore e dell'amplificatore di potenza sono state separate impostando il tasto EXT PRE su ON, questa presa cuffie trasporta lo stesso segnale della sezione dell'amplificatore di potenza dell'E-350. Il volume deve essere quindi regolato sul preamplificatore esterno.

14 INPUT SELECTOR – Selettore dell'ingresso

Serve per selezionare le varie sorgenti di programma collegate agli ingressi del pannello posteriore. Potete inoltre utilizzare i tasti corrispondenti sul telecomando RC-200.

TUNER, CD, LINE 1, 2

Per selezionare i componenti collegati ai convenzionali ingressi non bilanciati (per cavi audio non bilanciati con prese) sul pannello posteriore.

CD-BAL, LINE-BAL

Per selezionare i componenti collegati agli ingressi bilanciati (per cavo audio bilanciato) sul pannello posteriore.

OPTION 1, 2

Selezionate i componenti collegati alle schede opzionali installate negli slot OPTION 1 e OPTION 2 sul pannello posteriore.

- Per informazioni sulle schede opzionali, fate riferimento a "Schede opzionali".
- * INPUT SELECTOR non presenta marcature o fermo finale (può essere girato all'infinito).

15 Misuratori della potenza di picco

La scala indica il livello dell'uscita in dB (decibel) ed è anche tarata in watt per un carico di 8 ohm. Con un carico di 4 ohm, i valori devono essere raddoppiati, mentre con un carico di 16 ohm dimezzati. Di seguito sono riportati i livelli delle uscite con un segnale sinusoidale per i vari carichi.

Indicazione dell'uscita (dB/%)	Carico da 4 ohm	Carico da 8 ohm	Carico da 16 ohm
0 dB: 100 %	200 W	100 W	50 W
-10 dB: 10 %	20 W	10 W	5 W
-20 dB: 1 %	2 W	1 W	500 mW
-30 dB: 0.1 %	200 mW	100 mW	50 mW
-40 dB: 0.01 %	20 mW	10 mW	5 mW

La scala è data da disegni di lettura massima che permettono di seguire i cambiamenti rapidi in ampiezza e frequenza che sono soliti con i segnali musicali. Per facilitare la lettura, il tempo di smorzamento della scala viene impostato su un valore più basso rispetto al valore di aumento. Se la sorgente del programma contiene del rumore o un numero elevato di transitori, l'indicazione della scala e l'impressione aurale del volume potrebbero essere leggermente differenti.

16 Sensore a distanza

I segnali infrarossi provenienti dal telecomando in dotazione RC-200 sono ricevuti da questo sensore. Quando usate il telecomando, puntate il trasmettitore nella direzione di questo sensore.

17 Sezione display

Lo stato operativo dei diversi tasti e comandi viene mostrato dallo stato attivato/disattivato dei LED sul pannello.

LED acceso	Stato operativo
RECORDER	4 Selettore RECORDER: 1, 2 (masterizzatore in funzione)
REC ON	4 Selettore RECORDER: SOURCE 1, 2 (registrazione possibile)
EXT PRE	6 Tasto EXT PRE: ON (preamplificatore e amplificatore di potenza separati)
MC	5 Tasto MC/MM: MC
MONO	7 Tasto MONO: ON (è selezionata la funzione monofonica)
COMP	9 Tasto COMP: ON (è selezionato il compensatore di intensità sonora)
TONE	10 BASS, TREBLE: Comandi dei toni attivi
ATTENUATOR	12 Tasto ATTENUATOR: ON (funzione di attenuazione attiva)

18 VOLUME – Comando del volume

Se questo comando viene ruotato in senso orario, il livello di ascolto aumenta. Potete anche manovrare il comando con il telecomando RC-200.

Nota:

Quando si modifica l'impostazione del tasto EXT PRE, si modificano le origini di programmazione e si attiva o si disattiva l'alimentazione, il comando del volume deve essere sempre girato completamente verso il basso.

Che cos'è AAVA-II?

L'unità E-350 incorpora un innovativo comando del volume denominato AAVA-II (Accuphase Analog Vari-gain Amplifier-II). Il principio di funzionamento di questo comando è totalmente diverso dai comandi tradizionali che utilizzano resistori. Con AAVA-II, il segnale musicale viene pesato in 16 fasi e un circuito di commutazione della corrente serve per selezionare il segnale e, di conseguenza, per variare il volume. Nel funzionamento effettivo, viene utilizzato un VR rotary tradizionale. Quando si ruota la manopola 10 VOLUME, la relativa posizione viene rilevata dal circuito di regolazione e 16 interruttori di corrente vengono impostati su ON o OFF.

Nota:

Quando utilizzate altoparlanti ad alta potenza, potreste udire un suono causato dal funzionamento dell'interruttore di corrente durante la rotazione della manopola VOLUME. Non si tratta di un malfunzionamento.

19 INPUTS: TUNER, CD, LINE 1, LINE 2 – Ingressi livello linea

Questi ingressi sono prese di ingresso di linea non bilanciata tradizionali.

20 CD/LINE INPUTS (BALANCED) – Ingressi bilanciati

Questi sono ingressi per il collegamento bilanciato che elimina il rumore esterno indotto. Gli ingressi accettano il segnale di qualsiasi componente con uscite bilanciate, quali un lettore CD o un sintonizzatore.



- 1: Massa
- 2: Invertito (-)
- 3: Non invertito (+)

- I cavi audio bilanciati sono disponibili presso Accuphase.

21 RECORDER 1, 2 – Prese di ingresso/uscita del masterizzatore

Queste prese servono per il collegamento di due masterizzatori.

Prese PLAY	↔	Prese LINE OUT del masterizzatore
Prese REC	↔	Prese LINE IN del masterizzatore

- * Il segnale di uscita alle prese REC non è influenzato dal volume, dai comandi dei toni o dalle impostazioni di compensazione dell'amplificatore.
- * Tenete presente che se l'interruttore MODE è impostato su "MONO", l'uscita di registrazione sarà monofonica.

22 Prese PRE OUT/POWER IN (EXT PRE IN)

PRE OUT

Queste prese consentono l'uso separato della sezione del preamplificatore.

- Il segnale proveniente da queste prese viene sempre emesso, indipendentemente dalle impostazioni del tasto EXT PRE.
- Le uscite possono essere utilizzate per collegare un secondo amplificatore di potenza per la configurazione a due amplificatori.
 - * La configurazione a due amplificatori permette di utilizzare due amplificatori di potenza separati per la gamma a bassa frequenza e per la gamma a frequenza media/alta.

POWER IN (EXT PRE IN)

Queste prese consentono l'uso separato della sezione dell'amplificatore di potenza.

- Quando il tasto EXT PRE è su "ON" per separare il preamplificatore e l'amplificatore di potenza dell'unità E-350, queste prese servono come prese di entrata dell'amplificatore di potenza. La commutazione della sorgente di ingresso, la regolazione del volume e le altre funzioni di preamplificazione vanno effettuate nel componente esterno.

23 Terminali SPEAKERS (A, B)

Potete collegare due coppie di altoparlanti ai terminali A e B.

- * Usate degli altoparlanti con un'impedenza nominale da 4 a 16 ohm.
- * Quando azionate due coppie di altoparlanti contemporaneamente, usate degli altoparlanti con un'impedenza nominale da 8 a 16 ohm.
- * Per una disposizione bicablaggio, collegate i cavi per la bassa frequenza e media/alta frequenza separatamente ai terminali A e B.

24 Ingresso CA

Inserite il cavo di alimentazione in dotazione in questo connettore e collegate l'altra estremità in una presa di uscita CA.

AVVERTIMENTO

- Non usate l'unità con un cavo di alimentazione diverso da quello in dotazione.
- La forma della presa di ingresso CA e della spina del cavo di alimentazione in dotazione dipendono dal Paese di destinazione dell'unità. L'utilizzo di altri tipi di cavi, diversi dal cavo di alimentazione in dotazione, dà luogo a rischi di incendi e danni.
- Questo prodotto è disponibile nelle versioni 120/230 V CA. Assicuratevi che la tensione indicata sul pannello posteriore corrisponda alla tensione di linea CA nella vostra zona.

- L'apertura dell'unità comporta un grave rischio di scosse elettriche.
- Se l'unità non funziona, forse un fusibile interno è saltato. Non cercate mai di sostituire il fusibile da soli. Assicuratevi di contattare il vostro rivenditore Accuphase oppure un centro di assistenza tecnica autorizzato.

Funzionamento

ATTENZIONE

- Prima di effettuare i collegamenti, assicuratevi di spegnere la corrente dell'unità E-350 e di tutti i componenti. La corrente dell'unità E-350 deve essere spenta, in modo particolare quando si collega o si scollega un cavo nelle prese POWER IN.
- Non utilizzate il tasto EXT PRE durante la riproduzione. Girate sempre il comando del volume completamente verso il basso prima di posizionare l'interruttore su ON o OFF.

Prima di iniziare ad utilizzare l'unità, impostate i comandi come segue.

- | | |
|---|--|
| ● VOLUME: | Girato completamente verso il basso (in senso antiorario) |
| ● SPEAKER: | Impostato sulla posizione per la coppia di altoparlanti desiderata |
| ● RECORDER: | REC OFF (LED spento) |
| ● COPY: | OFF |
| ● MC/MM, MONO, COMP, EXT PRE, ATTENUATOR: | OFF (LED spenti) |
| ● BALANCE: | Posizione centrale |

Ascolto del lettore CD (via ingresso analogico)

Collegate l'uscita analogica del lettore CD alle prese di ingresso CD (o TUNER o LINE) sul pannello posteriore. Se il lettore CD è dotato di uscite bilanciate, si raccomanda di utilizzare cavi bilanciati e di collegarli ai connettori CD/LINE INPUTS bilanciati.

Seguite questi passaggi per effettuare la riproduzione.

- 1 Verificate che il comando VOLUME sia al minimo. Accendete quindi il lettore CD e l'amplificatore.

- 2 Utilizzate INPUT SELECTOR per selezionare la posizione "CD".

- 3 Utilizzate il lettore CD e regolate il livello di ascolto desiderato usando il comando VOLUME.

- 4 Se desiderate, impostate il tasto MONO su ON (funzionamento monofonico), quindi controllate che il suono sia centrato tra i due altoparlanti e verificate l'azione dei comandi dei toni, del compensatore dell'intensità sonora e dell'attenuatore.

Ascolto di trasmissioni radio

Collegate l'uscita del sintonizzatore alle prese di ingresso TUNER (o CD o LINE) sul pannello posteriore. Se il sintonizzatore ha delle uscite bilanciate si raccomanda di usare dei cavi bilanciati e di collegare gli stessi agli ingressi LINE INPUT.

Portate il selettore INPUT SELECTOR nella posizione desiderata e seguite gli stessi passaggi descritti per la riproduzione del CD. Una volta sintonizzata la stazione desiderata, regolate il livello di ascolto con il comando VOLUME.

Registrazione e riproduzione con un masterizzatore

Controllate che gli ingressi e le uscite del masterizzatore siano collegate correttamente alle prese RECORDER 1 o RECORDER 2 sul pannello posteriore dell'unità E-350.

Prese REC	↔	Prese LINE IN del masterizzatore
Prese PLAY	↔	Prese LINE OUT del masterizzatore

Riproduzione

Impostate il selettore RECORDER su "1" (o "2") e il masterizzatore sulla modalità di riproduzione. L'audio verrà emesso dall'unità E-350.

- * Potete anche collegare un registratore ad un altro ingresso di linea dell'unità E-350, ma solo per la riproduzione.

Registrazione

Per la registrazione, effettuate le operazioni di seguito descritte.

- 1 Selezionate la sorgente del programma desiderato con il selettore INPUT SELECTOR e controllate che venga riprodotta correttamente attraverso gli altoparlanti.
- 2 Posizionate il selettore RECORDER su "SOURCE". Il segnale proveniente dalla sorgente del programma selezionato viene alimentato alle prese di uscita registrazione dell'amplificatore.
- 3 Avviate il masterizzatore. Il suono riprodotto attraverso gli altoparlanti verrà ora registrato sul masterizzatore.
- 4 Le impostazioni del volume, dell'attenuatore e dei comandi dei toni o del compensatore dell'amplificatore non influiscono sulla registrazione. Il volume può quindi essere abbassato completamente, se desiderato. Il livello di registrazione deve essere regolato con i comandi d'ingresso del masterizzatore.
- 5 Impostando il selettore RECORDER su "1" (o "2"), potete monitorare il suono registrato (quando utilizzate un masterizzatore con tre testine).
- 6 Poiché viene emesso lo stesso segnale dalle prese RECORDER 1 e RECORDER 2, potete eseguire la registrazione contemporaneamente su due masterizzatori.

Nota:

Quando l'impostazione del selettore RECORDER viene modificata in "SOURCE", l'impostazione monofonica viene annullata automaticamente. Per registrare in modalità monofonica, premete nuovamente il tasto MONO dopo avere utilizzato il selettore RECORDER.

Duplicazione

Poiché l'unità E-350 fornisce un selettore COPY, potete eseguire la duplicazione tra due masterizzatori, indipendentemente dalla sorgente del programma. Tuttavia, la duplicazione non è possibile quando l'unità E-350 è spenta.

Seguite questi passaggi per effettuare la duplicazione.

- 1 Per la duplicazione del nastro da RECORDER 1 a RECORDER 2, collocate il selettore COPY su "1 → 2". Per eseguire la duplicazione nella direzione opposta, utilizzate la posizione "2 → 1".
- 2 Impostate il masterizzatore sorgente sulla modalità di riproduzione e il masterizzatore di destinazione sulla modalità di registrazione.
- 3 Se la duplicazione viene eseguita nella direzione "1 → 2", il suono di riproduzione del registratore fonte da riprodurre viene riprodotto se collocate il selettore RECORDER su "RECORDER 1". Impostando il selettore su "RECORDER 2", potete monitorare il suono registrato. Durante la duplicazione del nastro nella direzione "2 → 1" viene riprodotto il suono registrato.

Registrazione del sintonizzatore con la corrente spenta

Quando l'amplificatore è spento, il segnale dagli ingressi TUNER è sempre collegato alle uscite RECORDER REC, indipendentemente dalle impostazioni di INPUT SELECTOR, RECORDER e del selettore COPY. Per questo è possibile effettuare la registrazione della sorgente collegata agli ingressi del sintonizzatore tramite un timer, senza accendere l'amplificatore.

Nota:

Non accendete l'alimentazione dell'E-350 durante una registrazione senza supervisione (con l'E-350 spento). Se la posizione di ingresso dell'E-350 non è stata precedentemente impostata su TUNER, la registrazione sarà interrotta nel momento in cui si accende l'alimentazione. Verificate sempre prima che siano completate eventuali registrazioni senza supervisione.

Riproduzione con il DG-38/DG-48 collegato

Potete collegare l'equalizzatore a vocalizzazione digitale DG-38 o DG-48 all'unità E-350 per consentire una compensazione altamente precisa del campo sonoro durante la riproduzione delle sorgenti dei programmi.

- Per ulteriori informazioni sul collegamento e sul funzionamento del DG-38/DG-48, fate riferimento al manuale delle istruzioni del relativo componente.

Memo

Entrambi gli esempi di collegamento riportati di seguito mostrano il collegamento al DG-38.

Poiché il DG-48 presenta ingressi ed uscite di linea integrati come elementi standard, quando si usa il DG-48 non sono necessarie schede opzionali.

Esempio di collegamento 1

L'unità DG-38/DG-48 è collegata tra le sezioni preamplificatore e amplificatore di potenza dell'unità E-350, con il tasto EXT PRE impostato su ON per separare le sezioni preamplificatore e amplificatore di potenza.

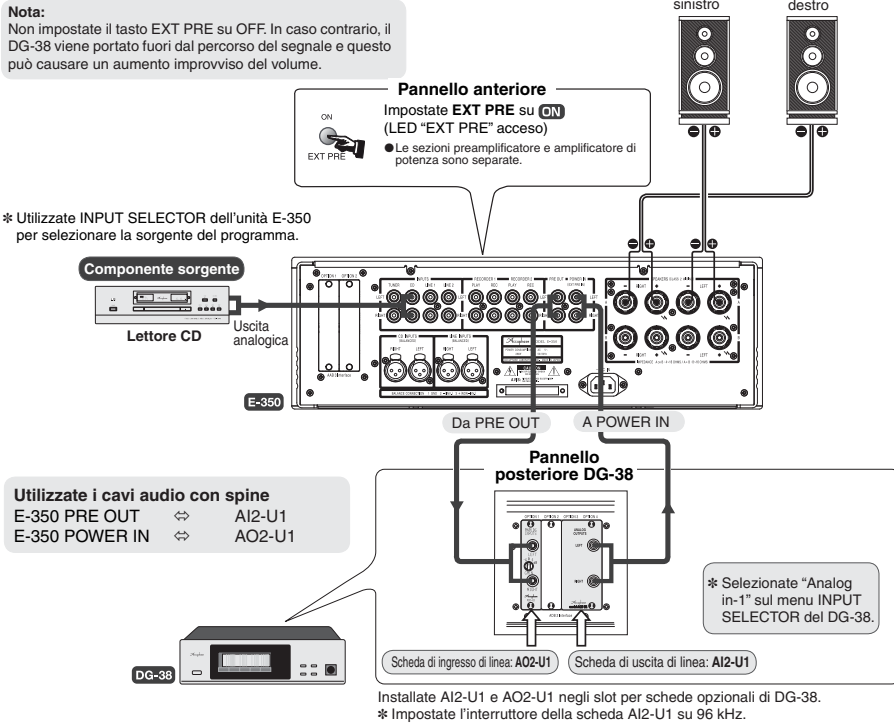

Esempio di collegamento 2

L'unità DG-38/DG-48 è collegata alle prese RECORDER (RECORDER 1 o RECORDER 2) dell'unità E-350.

- * Nell'esempio nell'illustrazione, il selettore RECORDER dell'unità E-350 è impostato su "1".
- * Utilizzate INPUT SELECTOR dell'unità E-350 per selezionare la sorgente del programma.

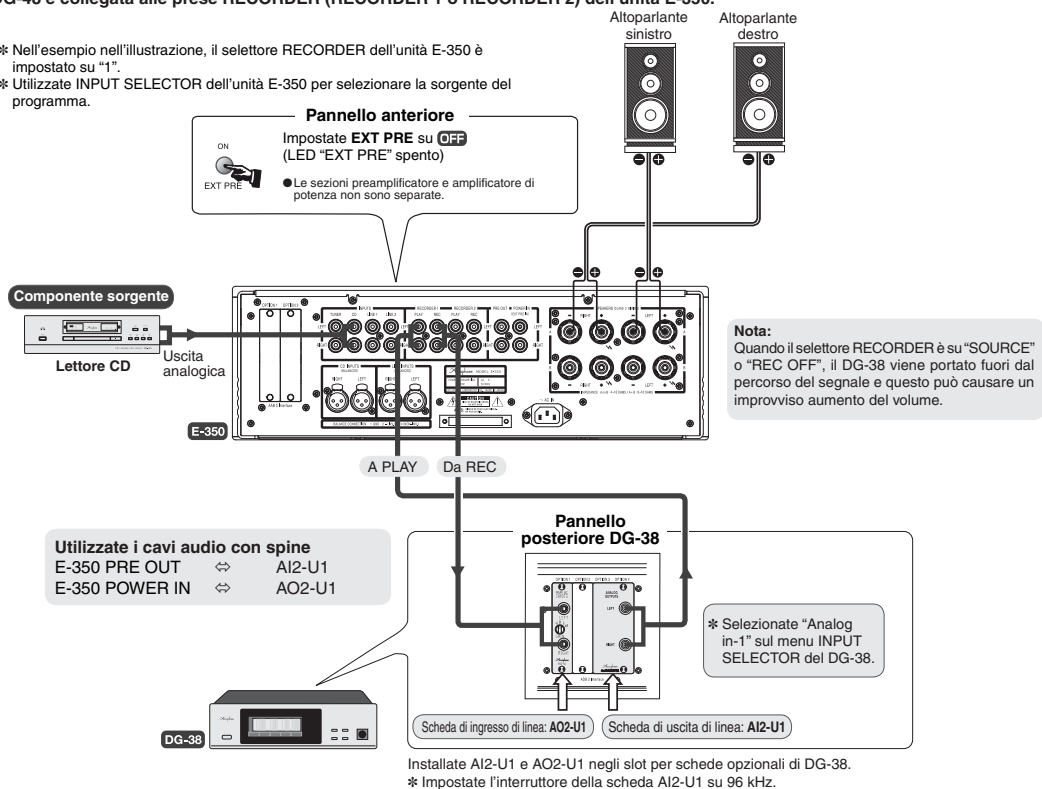

Riproduzione con un preamplificatore esterno

Potete impostare il tasto EXT PRE su ON per separare il preamplificatore e l'amplificatore di potenza dell'unità E-350 e utilizzare un preamplificatore esterno o un amplificatore A/V con l'amplificatore di potenza dell'unità E-350. Di seguito è presentato un esempio di un collegamento di questo tipo.

- Collegate l'uscita del preamplificatore esterno alle prese POWER IN del modello E-350.
- Solo l'amplificatore di potenza dell'unità E-350 viene usato in questo caso. Il preamplificatore non è attivo. La commutazione della sorgente di ingresso, la regolazione del volume e le altre funzioni di preamplificazione vanno effettuate nel componente esterno.

Nota:

Se impostate il tasto EXT PRE su OFF, l'unità E-350 funzionerà normalmente (utilizzando il preamplificatore interno).

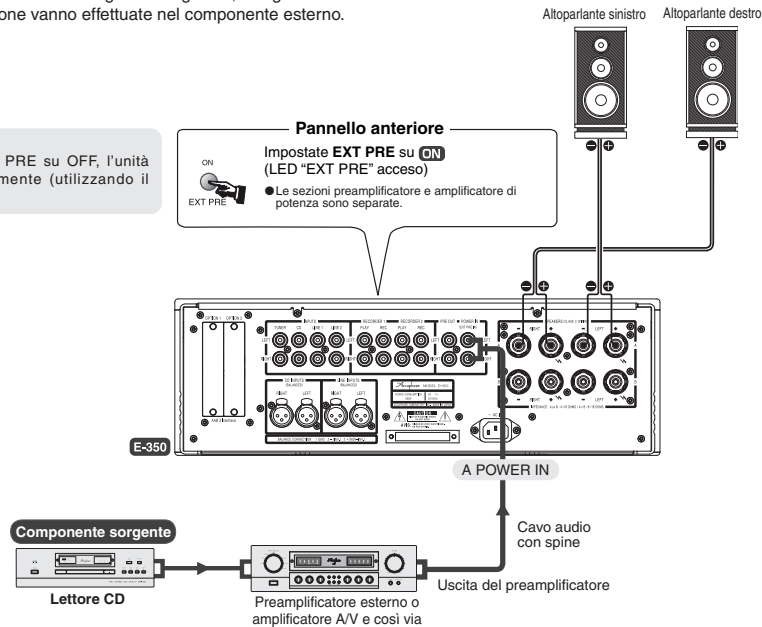

Esempio di collegamento a doppio amplificatore

La configurazione a due amplificatori permette di utilizzare amplificatori separati per la gamma a bassa frequenza e la gamma ad alta frequenza di un altoparlante, per un livello di qualità audio maggiore.

- Sono necessari un altoparlante con rete cross-over integrata e terminali di ingresso LOW e HIGH separati.
- Oltre all'unità E-350, utilizzate un amplificatore di potenza aggiuntivo di guadagno simile. Tutti gli amplificatori di potenza Accuphase hanno lo stesso livello di guadagno (28 dB).

Collegamenti per l'esempio mostrato nell'illustrazione

Uscite degli altoparlanti dell'unità E-350 ↔ Terminali LOW dell'altoparlante
 Altro amplificatore di potenza ↔ Terminali HIGH dell'altoparlante

Nota:

Non impostate il tasto EXT PRE su ON quando è utilizzato l'amplificatore di potenza. In caso contrario, il driver LOW (il driver collegato all'amplificatore di potenza dell'unità E-350) dell'altoparlante verrà interrotto.

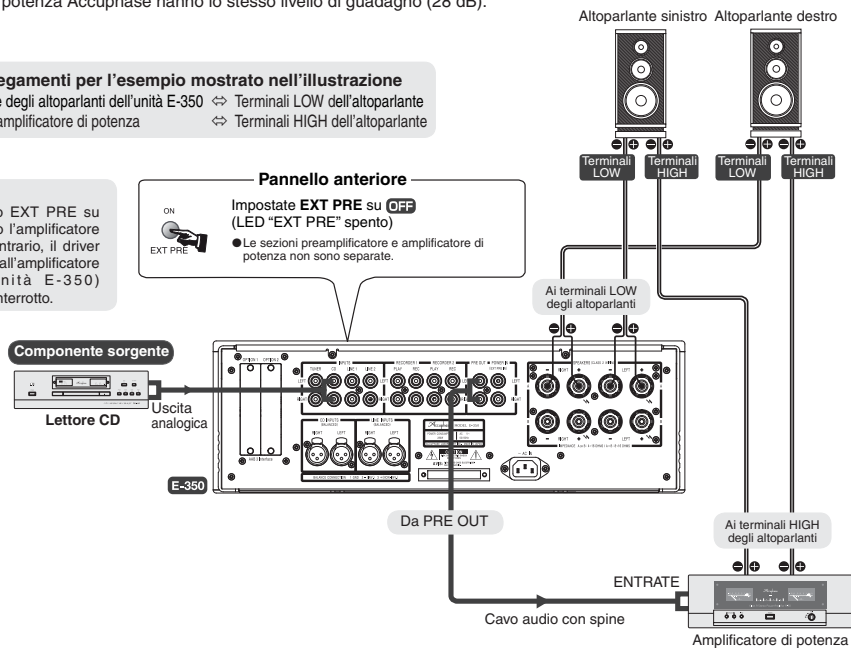

Schede opzionali

Tre tipi di schede opzionali possono essere usate nell'E-350: la scheda di ingresso digitale DAC-20, la scheda di ingresso per dischi analogici AD-20 e la scheda di ingresso di linea LINE-10. Queste schede possono essere installate in due slot del pannello posteriore (OPTION 1 o 2), in base alle necessità.

- Spegnete sempre l'unità E-350 prima di inserire o rimuovere eventuali schede opzionali.
- Le schede opzionali possono essere installate in uno qualsiasi dei due slot.
- Anche la scheda di ingresso per dischi analogici AD-9/AD-10 e la scheda di ingresso di linea LINE-9 possono essere usate.

Utilizzo DELLE schede opzionali

Riproduzione di un CD o simile tramite un ingresso digitale

Installate la scheda di ingresso digitale DAC-20.

* La scheda è in grado di gestire i segnali di uscita digitali da un lettore CD, da un masterizzatore MD o da altri componenti digitali con una frequenza di campionamento massima di 96 kHz. Il collegamento può essere effettuato con un cavo coassiale o uno a fibre ottiche.

Cavi di collegamento

COAXIAL: Utilizzate un cavo coassiale di digitale con spine RCA.

OPTICAL: Questo è un connettore per il cavo a fibre ottiche standard JEITA.

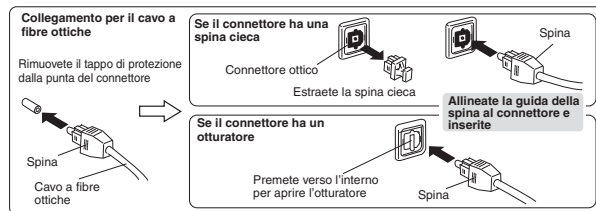

Riproduzione

- 1 Verificate che il comando VOLUME sia girato completamente verso il basso, quindi accendete l'E-350 e gli altri componenti. Impostate INPUT SELECTOR sulla posizione per lo slot della scheda opzionale in cui è installata la scheda DAC-20 (OPTION 1 o 2).
- 2 Impostate la condizione di riproduzione nel componente sorgente e regolate il volume ad un livello adeguato.

Nota:

- Non collegate contemporaneamente all'E-350 l'uscita COAXIAL e le uscite analogiche (bilanciate/non bilanciate) di un componente. In caso contrario, possono verificarsi intrecci a terra che causano rumore.
- Quando dei dispositivi vengono collegati ad entrambi gli ingressi COAXIAL ed OPTICAL (del DAC-20), sarà selezionato soltanto uno dei segnali. Per controllare la selezione, scollegate il cavo dal componente correntemente non utilizzato oppure spegnete il componente.

Riproduzione dischi analogici (AD)

Installate la scheda di ingresso per dischi analogici AD-20.

[Quando usate il modello AD-10: il contenuto delle impostazioni è lo stesso, ma, visto che il numero, la posizione degli interruttori DIP e la procedura di impostazione sono diversi, consultate la documentazione di AD-10].

Nota:

Spegnete sempre l'unità E-350 prima di inserire o rimuovere eventuali schede opzionali.

Prima di inserire la scheda, gli interruttori DIP (S1 - S3) sulla scheda devono essere impostati sulle posizioni richieste.

Nota: Usate un oggetto appuntito per spostare le levette degli interruttori ed assicuratevi che queste siano completamente posizionate verso un lato. Se la levetta rimane a metà, non sarà possibile ottenere un corretto funzionamento.

- 1 **S1: MC LOAD**
Selettore di impedenza di ingresso MC: 10/30/100 ohm
- 2 **S2, S3: FILTER**
Filtro subsonico attivato/disattivato
- 3 **S4: Selezione MC/MM**

Memo

Nell'unità E-350, il tasto MC/MM sul pannello anteriore ha priorità. Di conseguenza, non è necessario impostare l'interruttore S4 sulla scheda.

1 S1: Selettore di impedenza d'ingresso MC LOAD - MC (Impostato sulla scheda)

- 100Ω 1, 2, 3, 4 : OFF
Impostazione di fabbrica
- 30Ω 1, 2 : ON
3, 4 : OFF
- 10Ω 1, 2 : OFF
3, 4 : ON
- Generalmente, questo interruttore va impostato a seconda dell'impedenza interna nominale della cartuccia MC.
- 20 ohm o più: Posizione 100 ohm
Inferiore a 20 ohm: Posizione 30 ohm o 10 ohm
- Generalmente, l'impostazione dell'impedenza d'ingresso deve essere 2 o 3 volte superiore all'impedenza nominale della cartuccia. Tuttavia, poiché i requisiti di alcune cartucce possono variare, l'impostazione finale va determinata a orecchio.
 - Questo interruttore influisce sia sul canale destro che su quello sinistro.

2 S2, S3: FILTER - Filtro subsonico attivato/disattivato (Impostato sulla scheda)

- OFF 1, 2, 3, 4 : OFF
Impostazione di fabbrica
- ON 1, 2, 3, 4 : ON
- Il filtro ha una frequenza di arresto di 25 Hz ed una soglia di attenuazione di -12 dB/ottava. Esso elimina i componenti dei segnali subsonici indesiderati senza influenzare il campo di ascolto. La rimozione di componenti di rumore subsonico è utile, ad esempio, per interrompere le escursioni eccessive del woofer causate da distorsioni dei dischi o vibrazione del piatto e così via.
- Assicuratevi di impostare entrambi gli interruttori sulla stessa posizione.

3 S4: MC/MM - Selezione del guadagno dell'equalizzatore (L'impostazione del tasto MC/MM sul pannello ha priorità)

- MM 1, 2 : OFF
Impostazione di fabbrica
- MC 1, 2 : ON
- MM: Per cartucce magnetiche ad alta uscita**
Guadagno: 36 dB
Impedenza di ingresso: 47 kilohm
- MC: Per cartucce a spirale a bassa uscita**
Guadagno: 62 dB
Impedenza di ingresso: Come selezionato con S1
- Questo interruttore influisce sia sul canale destro che su quello sinistro.

Memo

Quando è installato sull'unità E-350, l'interruttore DIP S4 sulla scheda AD-20 non deve essere impostato.

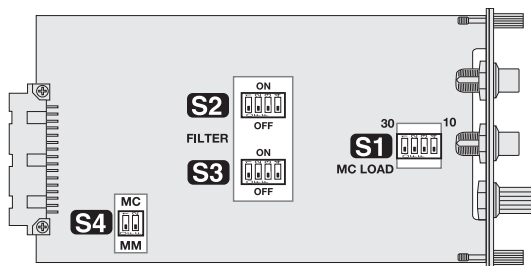

Lato componente AD-20 (posizione degli interruttori S1 - S4)

Collegamento

Collegate il cavo di uscita dal giradischi analogico correttamente alle prese di ingresso sulla scheda. Inoltre, collegate il cavo di massa proveniente dal lettore di dischi analogici al terminale di massa (GND) della scheda.

Riproduzione

- 1 Verificate che il comando VOLUME sia girato completamente verso il basso, quindi accendete l'E-350 e gli altri componenti. Impostate INPUT SELECTOR sulla posizione per lo slot della scheda opzionale in cui è installata la scheda AC-20 (OPTION 1 o 2).
- 2 Abbassate il pick-up sul disco e regolate il volume ad un livello adeguato.
- 3 Se il disco è molto deformato o se ci sono eccessive escursioni del woofer dovute al rumore del lettore di dischi analogici, l'abilitazione del filtro subsonico può aiutare a ridurre il rumore.

Tipi di schede opzionali

Scheda di ingresso di linea LINE-10

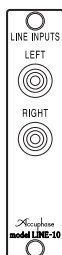

Questa scheda opzionale fornisce una serie di ingressi analogici di linea simili agli ingressi INPUTS dell'E-350. Possono essere usati per collegare un lettore CD, un sintonizzatore o un altro componente dotato di un'uscita analogica.

Scheda di ingresso digitale DAC-20

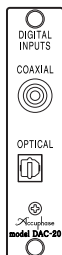

Questa scheda fornisce un ingresso coassiale e ottico per collegare il segnale digitale dai componenti sorgente con uscita digitale. Poiché non vi sono disposizioni per la commutazione dell'ingresso, selezionate uno degli ingressi.

Cavi di collegamento

COAXIAL: Per il cavo coassiale digitale
OPTICAL: Per il cavo a fibre ottiche

Specifiche garantite, standard

Formato d'ingresso: Compatibile con JEITA CP-1201 / AES-3
Frequenza di campionamento: 32-96 kHz
Ingresso digitale: COAXIAL 0,5 Vp-p, 75 ohm
OPTICAL Da -27 a -15 dBm

Scheda di ingresso per dischi analogici AD-20

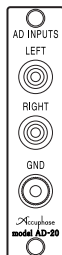

Questa scheda serve per la riproduzione di dischi analogici. Contiene un equalizzatore fono ad alta prestazione e ad alto guadagno. La scheda può essere utilizzata con qualsiasi tipo di cartuccia fono.

- Installando due di queste schede, potete collegare contemporaneamente due cartucce fono diverse.

Prese di ingresso per lettore dischi analogici LEFT, RIGHT
Collegate il cavo di uscita dal lettore di dischi analogici a queste prese.

Terminale GND

Collegate il cavo di massa dal lettore di dischi analogici a questo terminale.

Scheda di ingresso per dischi analogici AD-10

Scheda di ingresso di linea analogica AI2-U1 (per uso con DG-38)

Scheda di uscita di linea analogica AO2-U1 (per uso con DG-38)

Installazione della scheda opzionale

- 1 Impostate l'interruttore di accensione dell'E-350 su OFF.
- 2 Rimuovete il coperchio della fessura opzionale sul pannello posteriore (vedi Fig. 1).
* Tenete da parte il pannello secondario rimosso.
- 3 Inserite la scheda opzionale facendola scorrere nelle rotaie guida superiore ed inferiore della fessura (vedi Fig. 2). Quando la scheda tocca il connettore interno, applicate una leggera pressione finché la scheda non è ben fissata. (La scheda deve essere a livello con il pannello).
- 4 Fissate la scheda con le due viti in alto e in basso.

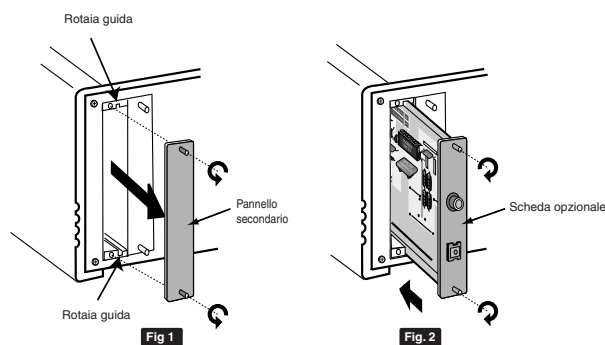

*L'illustrazione mostra la scheda DAC-20.

ATTENZIONE

- Spegnete l'unità E-350 prima di inserire o rimuovere eventuali schede opzionali. In caso contrario possono verificarsi danni alla scheda o all'amplificatore.
- Fate attenzione a non toccare i componenti, il lato dei circuiti stampati o il bordo del connettore della scheda, per evitare eventuali problemi di contatto o danni. Tenete la scheda solo per i bordi o per il pannello posteriore.
- Fissate saldamente la scheda con l'ausilio delle due viti. In caso contrario, un errato collegamento a massa può provocare problemi di funzionamento e danni.

Cavi opzionali

Presso Accuphase sono disponibili, come opzione, cavi analogici non bilanciati (con spine RCA) e cavi bilanciati (con spine XLR) per collegamenti audio.

* Sono altresì disponibili cavi di lunghezze pari a 5 m, 7,5 m e 10 m.

Serie OFC: Cavo ad alta frequenza in rame privo di ossigeno		
Numero modello	Lunghezza cavo	Tipo di presa
L-10G	1,0 m (2 cavi)	RCA
L-15G	1,5 m (2 cavi)	RCA
L-30G	3,0 m (2 cavi)	RCA
LC-10A	1,0 m (2 cavi)	XLR
LC-15A	1,5 m (2 cavi)	XLR
LC-30A	3,0 m (2 cavi)	XLR

Serie SR: Cavo binato in rame purezza 7N		
Numero modello	Lunghezza cavo	Tipo di presa
SL-10G	1,0 m (2 cavi)	RCA
SL-15G	1,5 m (2 cavi)	RCA
SL-30G	3,0 m (2 cavi)	RCA
SLC-10	1,0 m (2 cavi)	XLR
SLC-15	1,5 m (2 cavi)	XLR
SLC-30	3,0 m (2 cavi)	XLR

Telecomando

Utilizzo del telecomando RC-200

Il telecomando RC-200 in dotazione può essere usato per manovrare l'E-350 da un qualsiasi punto nella stanza.

1 Tasti INPUT SELECTOR

Servono per selezionare le sorgenti di programma collegate agli ingressi nel pannello posteriore dell'unità E-350. Premete semplicemente il tasto corrispondente alla sorgente desiderata. Il LED corrispondente sulla circonferenza della manopola INPUT SELECTOR dell'unità E-350 si accende.

Poiché l'unità E-350 non dispone della posizione LINE 3, la pressione del tasto **LINE 3** sul telecomando non ha effetto.

I tasti **SEL -** e **SEL +** hanno lo stesso effetto della rotazione in senso antiorario e orario di INPUT SELECTOR sul modello E-350.

2 Tasti VOLUME

Questi tasti sono collegati al comando del volume sull'unità. Premete il tasto VOLUME **+** o il tasto **-** per aumentare o ridurre il volume. Quando si preme un tasto, il comando VOLUME sull'E-350 ruota di conseguenza.

3 CD PLAYER – Comando lettore CD

Questi tasti sono utilizzati per azionare un lettore CD Accuphase. Tuttavia, non permettono di controllare il lettore SA-CD/CD transport DP-100.

Funzionamento

Per usare il telecomando, puntate il trasmettitore alla punta del telecomando verso il sensore **IR** dell'E-350. Il campo di funzionamento effettivo viene mostrato nell'immagine.

- Prestate attenzione a non far cadere il telecomando e a non versarvi del liquido.
- Non sottoponete il telecomando ad alte temperature o umidità, come ad esempio sotto la luce diretta del sole o vicino a elettrodomestici che producono calore ecc.

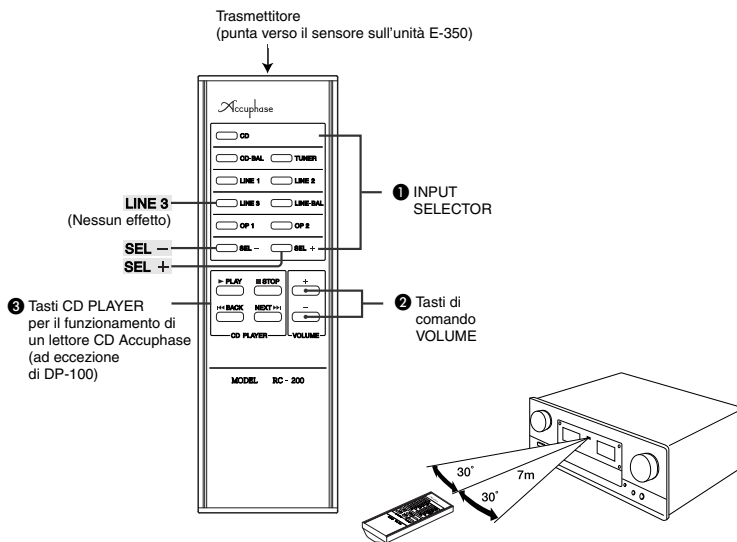

Informazioni sulle batterie

■ Sostituzione delle batterie

Le batterie durano 8 mesi circa con un utilizzo normale. Quando le batterie sono prossime all'esaurimento, il raggio d'azione del telecomando diminuisce ed è necessario sostituirle. Quando le batterie sono completamente scariche, i pulsanti non hanno alcun effetto.

Il telecomando utilizza due batterie IEC R03 (tipo AAA). Sostituite sempre entrambe le batterie contemporaneamente.

⚠ ATTENZIONE

Per evitare perdite o danni alle batterie, adottate le seguenti precauzioni.

- Inserite le batterie con la polarità corretta, come indicato dai segni nel vano batterie.
- Non utilizzate batterie nuove insieme a batterie vecchie.
- Utilizzate solamente le batterie del tipo raccomandato ed accertatevi che non siano di tipo diverso.
- Rimuovete le batterie se non avete intenzione di usare il telecomando per un lungo periodo di tempo.
- Se si verifica una perdita della batteria, contattate un Centro di assistenza Accuphase. Se il liquido elettrolitico è entrato in contatto con il vostro corpo, lavate la parte in questione abbondantemente con dell'acqua.

⚠ AVVERTIMENTO

Non cercate mai di ricaricare delle pile a secco normali non destinate alla ricarica. In caso contrario sussiste il rischio di scoppi, fuoriuscite, incendi o lesioni personali.

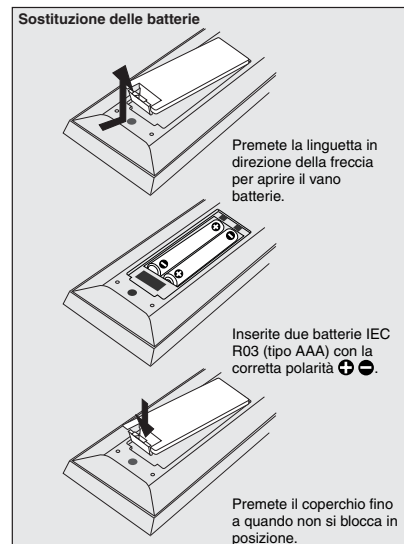

Localizzazione dei guasti

Qualora sospettiate un guasto nell'unità, controllate prima i seguenti punti. Se il problema persiste, contattate un Centro di assistenza Accuphase oppure il rivenditore Accuphase di fiducia.

⚠ ATTENZIONE Prima di cambiare i collegamenti, assicuratevi di spegnere tutti i componenti.

Assenza di alimentazione

- Il cavo di alimentazione è stato collegato correttamente?

Assenza di audio

- Sono accesi tutti i componenti della sorgente del programma e l'amplificatore di potenza?
- Controllate l'impostazione del selettore dell'altoparlante.
... Quando è su OFF, non si sentirà nessun suono.
- Controllate l'impostazione del tasto EXT PRE.
... Quando è su ON, le sezioni del preamplificatore dell'amplificatore di potenza sono separate e non si sente nessun suono se nessun componente è stato collegato alle prese POWER IN.
- Sono stati collegati correttamente tutti i componenti e gli altoparlanti?
- Il selettore dell'ingresso si trova nella posizione giusta?
- Il selettore della registrazione si trova nella posizione giusta?

Il telecomando non funziona

- Controllate se sono state installate le batterie.
- Controllate se le polarità **+** e **-** della batteria sono corrette.
- Sostituite le batterie con delle nuove.
- Rimuovete eventuali ostacoli tra il telecomando e l'unità.

Nessun suono in uno dei canali

- Sono stati collegati correttamente tutti i componenti e gli altoparlanti?
- Il comando del bilanciamento è impostato correttamente?
- Provate ad invertire i cavi sinistro/destro degli altoparlanti
Uno dei canali è sempre muto:
... Controllate i cavi e l'altoparlante stesso.
Non si sente nessun suono nell'altro canale:
... E-350 o il componente della sorgente possono essere guasti.
- Provate ad invertire gli spinotti sinistro/destro dei cavi di ingresso.
Uno dei canali è sempre muto:
... E-350 può essere guasto.
Non si sente nessun suono nell'altro canale:
... I cavi o il componente della sorgente possono essere guasti.

L'immagine stereo è poco nitida

- Controllate se la polarità **+** **-** dell'altoparlante è invertita in un canale.

Guaranteed Specifications

[Guaranteed specifications are measured according to EIA standard RS-490.]

Continuous Average Output Power (both channels driven, 20–20,000 Hz)
 140 watts per channel into 4 ohms
 120 watts per channel into 6 ohms
 100 watts per channel into 8 ohms

Total Harmonic Distortion (both channels driven, 20–20,000 Hz)
 0.03% with 4 to 16-ohm load

Intermodulation Distortion 0.01%

Frequency Response
POWER IN: 20–20,000 Hz +0, –0.2 dB
 (for rated continuous average output)
 3 – 150,000 Hz +0, –3.0 dB
 (for 1 watt output)
HIGH LEVEL INPUT: 20–20,000 Hz +0, –0.2 dB
 (for rated continuous average output)

Damping Factor 120 (with 8-ohm load, 50 Hz)

Input Sensitivity, Input Impedance

Input	Sensitivity		Input impedance
	For rated output	For 1 W output (EIA)	
HIGH LEVEL INPUT	142 mV	14.2 mV	20 kΩ
BALANCED INPUT	142 mV	14.2 mV	40 kΩ
POWER IN	1.13 V	113 mV	20 kΩ

Output Voltage, Output Impedance
PRE OUTPUT: 1.13 V, 50 ohms
 (at rated continuous average output)

Gain
HIGH LEVEL INPUT → **PRE OUTPUT:** 18 dB
POWER IN → **OUTPUT:** 28 dB

Tone Controls
 Turnover frequency and adjustment range
BASS: 300 Hz ±10 dB (50 Hz)
TREBLE: 3 kHz ±10 dB (20 kHz)

Loudness Compensation +6 dB (100 Hz)

Attenuator –20 dB

Signal-to-Noise Ratio (input-converted noise)

Input	Input shorted (A weighting)	EIA S/N
	S/N ratio at rated output	
HIGH LEVEL INPUT	106 dB	92 dB
BALANCED INPUT	91 dB	92 dB
POWER IN	121 dB	98 dB

Power Level Meters Logarithmic compression, peak reading meters
 Output dB/% scale

Load Impedance 4–16 ohms

Stereo Headphones Suitable impedance: 8–100 ohms

Power Requirements AC 120 V/230 V 50/60 Hz
 (Voltage as indicated on rear panel)

Power Consumption 49 watts idle
 280 watts in accordance with IEC 60065

Maximum Dimensions Width 465 mm (18-5/16")
 Height 171 mm (6-3/4")
 Depth 422 mm (16-5/8")

Mass 21.7 kg (47.6 lbs) net
 26.0 kg (57.3 lbs) in shipping carton

Supplied Remote Commander RC-200

Remote control principle: Infrared pulse
 Power supply: 3 V DC (IEC R03 batteries × 2)
 Maximum dimensions: 56 mm × 175 mm × 26 mm
 Mass: 153 g (including batteries)

★ Specifications and design subject to change without notice for improvements.

Copyright

Recordings made from radio programs and other material (CDs, music tapes, etc.) are subject to copyright regulations. Observe the applicable laws in your country.

Sonic Etiquette

Music is a great source of pleasure, but depending on the time and circumstances, it can become an irritation for others. Keep this in mind when setting volume levels, especially when listening at night. The use of headphones can also be a satisfactory solution.

Performance Graphs

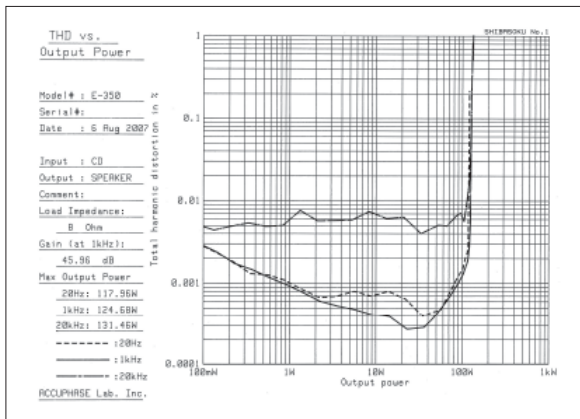

Output Power vs. THD (8-ohm load)

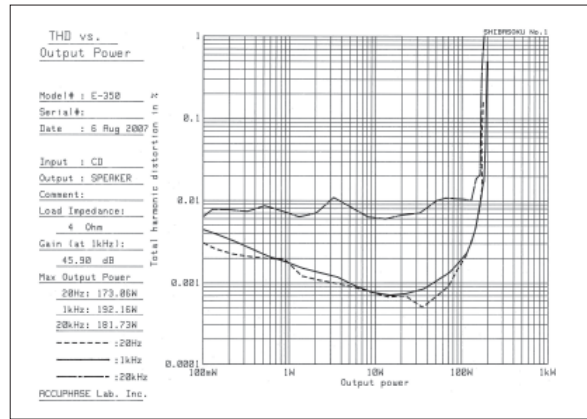

Output Power vs. THD (4-ohm load)

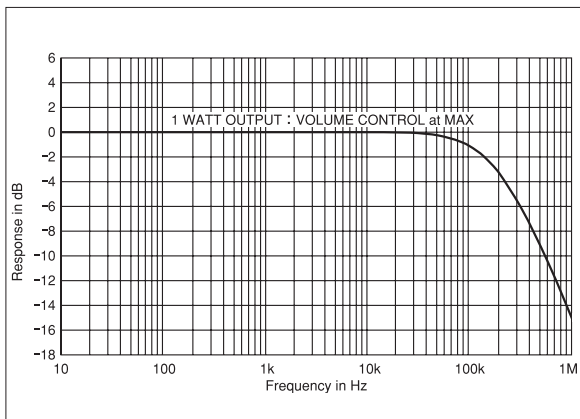

Frequency Response (8-ohm load, stereo 1 W)

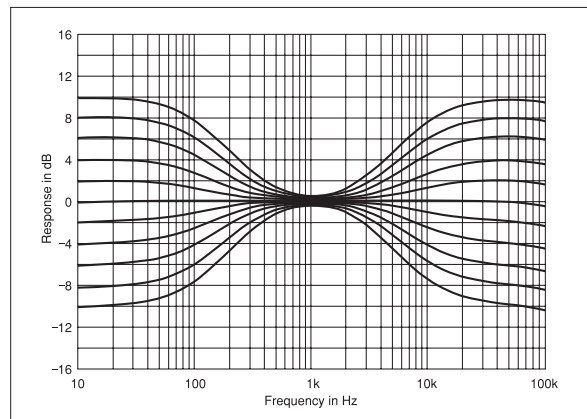

Tone Control Characteristics

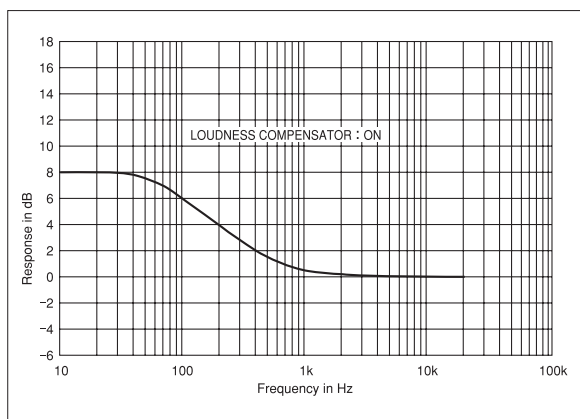

Loudness Compensation Characteristics

Block Diagram

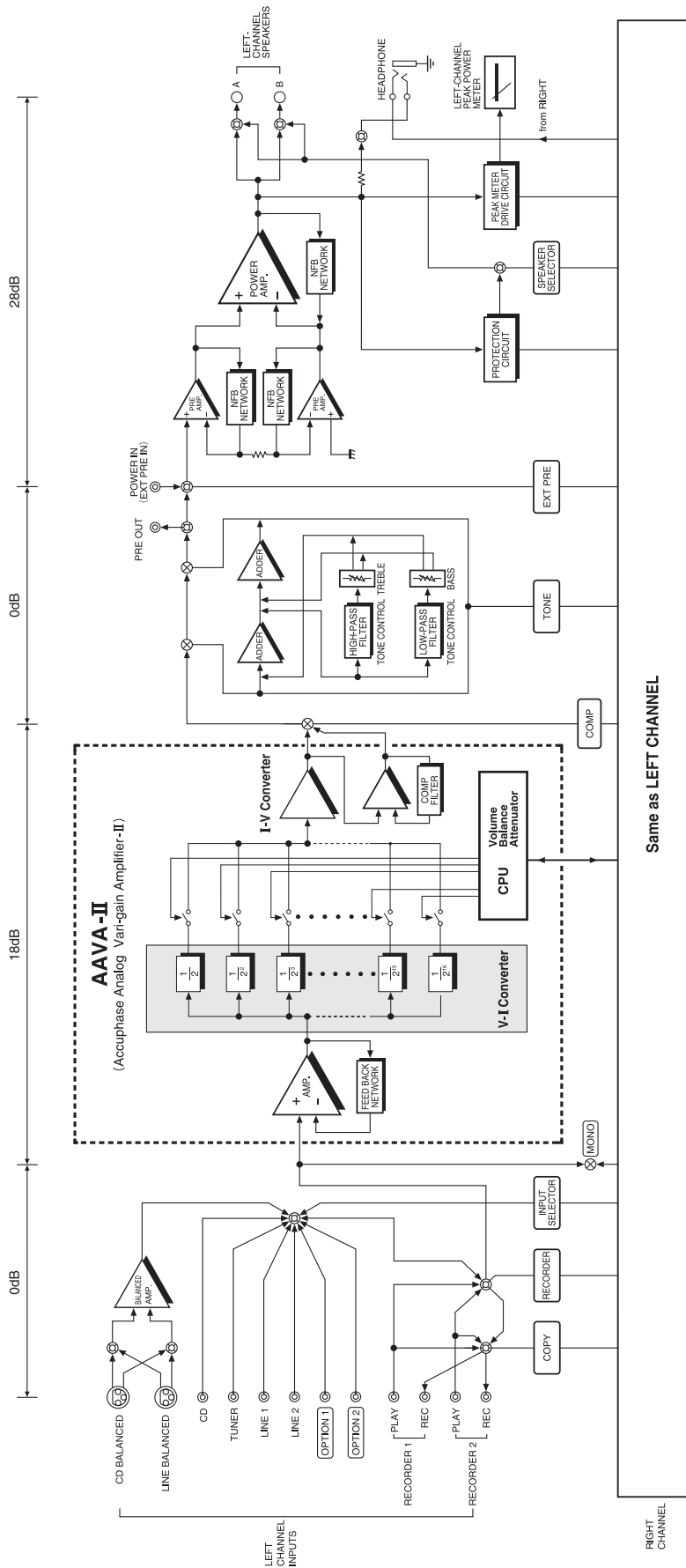



ACCUPHASE LABORATORY, INC.
2-14-10 SHIN-ISHIKAWA,
AOBA-KU, YOKOHAMA, 225-8508 Japan
<http://www.accupase.com>